

# XIV A. PABAIGOS–XV A. AMULETAI IŠ APKAUSTYTO LOKIO NAGO LIETUVOS DIDŽIOJOJE KUNIGAİKŠTYSTĖJE IR KAIMYNINIUOSE KRAŠTUOSE

EUGENIJUS SVETIKAS

*Straipsnyje nagrinėjami vėlyvųjų viduramžių kapinyuose rasti amuletai iš apkaustyto lokio nago. Jie klasifikuoti į tris tipus. Amuletų iš apkaustyto lokio nago chronologijai nustatyti sudaryti koreliaciniai klasteriai. Jų duomenys parodo, kad visų tipų amuletų iš apkaustyto lokio nago chronologija gali būti apibrėžta XIV a. pabaiga–XV a. Jie tiesiogiai susiję su krikščioniškojo pomirtinio gyvenimo vaizdiniais – Paskutiniu teismu ir tikėjimu mirusiųjų prisikėlimu.*

**Reikšminiai žodžiai:** amuletai iš apkaustyto lokio nago, krikščioniškieji simboliai, prisikėlimas, Paskutinis teismas, Lietuvos Didžioji Kunigaikštystė, Livonija, Vokiečių ordinas.

*Bear claw amulets with metal caps from medieval cemeteries are discussed in this article. Amulets are divided into 3 types. The correlation clusters were made in order to establish the chronology of these artefacts. The chronology of all the types of bear claw amulets is confined to the late 14th–15th centuries. These finds are directly connected with the images of the Christian afterlife, i.e. the Final Judgement, and the resurrection of the faithful.*

**Keywords:** bear claw amulets with metal caps, christian symbols, Resurrection of the faithful, Last judgement, Grand Duchy of Lithuania, Livonia, Teutonic Order.

Pirmuosius amuletus, padarytus iš apkaustyto lokio nago, rado vokiečių archeologai, XIX a. 8-ajame dešimtmetyje kasinėdami senųjų prūsų vėlyvųjų viduramžių Gerduvos (Hennig, 1879a, 340–348; 1879b, 303–323) ir Štangenvaldės (Schiefferdecker, 1871, 42–56) kapinynus. Lietuvoje pirmąjį tokį amuletą rado E. Volteris 1888 m. kasinėdamas Alovės kapinyną (BB, 1888, 2). 1910 m. J. Basanavičius, kasinėdamas Šeimyniškių kapinyną, atsitiktinai rado amuletą iš apkaustyto lokio nago. Pavieniai tokie radiniai atkreipė J. Basanavičiaus ir E. Volterio dėmesį. 1915 m. išleistos sakmių ir padavimų knygos „Iš gyvenimo vėlių bei velnių“ įžanginiame straipsnyje J. Basanavičius pateikė duomenis iš naratyvinių šaltinių apie žvėrių nago dėjimą į kapus (Basanavičius, 1970, 313, 315–316). Po dešimtmečio tą patį pa-

darė ir E. Volteris, kuris netgi pabrėžė ypatingą žvėrių nago reikšmę pomirtiniam gyvenimui: „meškos arba lūšio nagai turėjo, mūsų protėvių supratimu, didžiausią reikšmę, ir kaip matyt iš ištraukų, (...), juos dėdavo numirėliams į karstą, kad jie galėtų aname pasauly užlipt ant aukšto kalno, ant kurio pats Dievas sėdėdamas teisė numirėlius sulig jų nuodėmių, gerų ar blogų darbų“ (Volteris, 1924, 162–163).

Pirmasis mums žinomas amuletas iš Livonijos paskelbtas 1924 m. Šis iš apkaustyto lokio nago padarytas amuletas, prikabinatas prie žiedinės segės su įrašu „AVE MARIA“ lankeliu, rastas Latvijos Puzės kapinyne (13:4 pav.; Zimejumu, 1926, 493, Nr. 45). Tai labai reikšmingas faktas, tačiau jis liko nepastebėtas ir nesudomino nei latvių, nei kitų kraštų tyrinėtojų.

XX a. 7-ajame dešimtmetyje Lietuvos ir Latvijos vėlyvųjų viduramžių kapinynų medžiagos analizei nemažą įtaką padarė Vokiečių ordino teritorijoje 1955–1957 m. kasineto Równina Dolna kapinyno operatyviai paskelbti duomenys. Šio kapinyno 5 kapuose (iš viso atidengti 68 XIII–XV a. kapai) buvo rasti 7 amuletai iš apkaustytų lokio nagų. R. Odojus, paskelbęs šių dirbinių piešinius, tik labai lakoniškai atkreipė į juos savo dėmesį. Pasak jo, vadinamieji „amuletai“ iš lokio nago neabejotinai turėjo kultinę paskirtį, jie labai dažnai randami ir žinomi iš anksčiau kasinėtų prūsų viduramžių kapinynų. Be to, remdamasis etnologo K. Mošynskio duomenimis, pareiškė, kad tradicija dėti lokio nagus į kapą susijusi su visai Europai būdingu tikėjimu atropozoine lokio galia (Odoj, 1958, 152, išn. 41).

V. Urbanavičius, skelbdamas Šlapgirio kapinyno duomenis, kurio viename moters kape buvo rastas amuletas iš apkaustyto lokio nago, suabejojo anksčiau istoriografijoje E. Volterio pateiktais naratyvinių šaltinių duomenimis ir išsakė kitokį požiūrį į šių radinių paskirtį. Pasak jo, „yra žinių, kad XV–XVII amžiais kai kurie Kauno aukšakaliai medžiotojų užsakymu plėšriųjų žvėrių nagus bei dantis įmontuodavo į metalą. Mat, tuo metu buvo įprasta, užmušus žvėrį, kurio medžioklė pavojinga medžiotojo gyvybei, jo nagus arba dantis, papuoštus brangiais metalais, nešiotis prie diržo arba kardo rankenos kaip trofėjaus simbolį, kaip savo narsumo bei vikrumo įrodymą. Tačiau šie daiktai randami ne vyrų, o jaunų to meto moterų kapuose. Matyt, jaunikačiai kartais dovano-davo tokius trofėjus – puošnius pakabučius – savo sužadėtinėms, kad šios, jais pasipuošusios, galėtų savo jaunikiais didžiuotis“ (Urbanavičius, 1967, 61). Taigi V. Urbanavičius atmetė naratyviniuose šaltiniuose implikuojamas amuletų iš apkaustytų lokio nagų sąsajas su krikščioniškuoju pomirtiniu pasauliu ir perkėlė juos į buitinių santykių lygmenį. Po kelerių metų jo parašytoje platesnėje „žvėrių nagams“ skirtoje apžvalgoje atsirado platesnis minčių spektras – nuo šių amuletų pripažinimo

pakabučiais, skirtais ne tik puošimuisi, bet ir turinčiais simbolinę reikšmę, naratyvinių šaltinių paminėjimo ir savotiško jų duomenų paneigimo („nagų puošimas žalvariu rodo, kad juos nešiodavę gyvi žmonės. Pritariant nuomonei, kad tie nagai buvo reikalingi žmogui pomirtiniame gyvenime, kiltų teisėtas klausimas, ar galėjo gyvas žmogus nešiotis daiktus, kurie buvo specialiai skirti jo pomirtinei kelionei, t.y. ar galėjo gyvas žmogus puošti savo įkapėmis“) iki teiginio, kad amuletai „visgi buvo skirti naudotis žemėje gyvenantiems gyviems žmonėms“. Tačiau išvardijęs jam žinomus amuletus iš 4 kapų, rastų trijuose kapinyuose, padarė prielaidą: „Jeigu tokie pakabučiai būtų randami ir moterų, ir vyrų kapuose, tai būtų galima padaryti prielaidą, kad tuo metu kartu su vyrais medžioklė davė ir moterims. Bet dabar, kada jie randami tik moterų kapuose, vargu ar galima daryti išvadą, kad stambiuosius žvėris medžioklė davė tik moterims“. Iš visos šios analizės pakartota ir dar įtaigiau praplėsta anksčiau subrandinta išvada: „Dėl to, kad tokie kapuose randami pakabučiai tikrai buvo nešiojami kaip medžioklės trofėjai, pažymintieji medžiotojo narsą bei vikrumą, abejoti neturime jokio pagrindo, kitaip nebūtų galima paaiškinti jų puošimo metalu ir nešiojimo. Matyt, vyrai, nukovę stambų žvėrį, jo nagus ar iltis, papuoštus sidabru arba žalvariu, kartais padovanodavo savo mylimosioms ar sužadėtinėms, kad šios, pasipuošusios tokiomis dovanomis, galėtų savo jaunikiais didžiuotis“ (Urbanavičius, 1970, 22–24). Tenka pastebėti, kad V. Urbanavičius gana greitai pamiršo šias romantines interpretacijas, nes 1972 m. kasinėdamas vieną didžiausių Medininkų vyskupijoje Jakštaičių kapinyną (atidengta 215 kapų) 11 kapų surado net 19 amuletų iš apkaustytų lokio nagų. Šias įkapes, kurias iki tol vertino kaip „žemėje gyvenančių gyvų žmonių“ medžioklės trofėjus, jis rado netgi įdėtas į kapšelius kartu su kryžinių smeigtų galvutėmis, be to, amuletai rasti „įvairaus amžiaus moterų, net senųjų kapuose“ (Urbanavičius, 1979, 145). Amuletų iš Jakštaičių kapinyno apžvalgoje

V. Urbanavičius apibrėžė ir jų chronologiją – dešimtyje kapų rasti amuletai datuojami XIV–XVI a. pirmąja puse, o vienas kapas pagal jo palaidojimo kryptį priskirtas XVI a. antrajai pušei–XVII amžiui (Urbanavičius, 1979, 145).

R. Volkaitės-Kulikauskienės ir A. Luchtano paskelbtoje negausios Narkūnų kapinyno kasinėjimų medžiagos, kurioje buvo vienas amuletas iš kaustyto žvėries danties, publikacijoje amuletams skirtoje apžvalgoje taip pat paminėta naratyvinių šaltinių informacija bei R. Odojaus ir V. Urbanavičiaus interpretacijos. Pasak šių autorių, jų rastas amuletas turi „aiškiai simbolinę reikšmę“, o iš tokių radinių paskirties interpretacijų jiems pasirodė priimtinesnis R. Odojaus aiškinimas (Volkaitė-Kulikauskienė, Luchtanas, 1979, 107).

Iki šiol amuletai iš kaustyto lokio nagų plačiausiai aptarti Latvijos istoriografijoje. Šiais radiniais susidomėjęs latvių archeologas G. Zemytis pirmąsias tezes paskelbė 1985 m. jaunųjų Latvijos istorikų konferencijoje (Земитис, 1985, 55–58). Po dešimtmečio šiek tiek papildytą tezių tekstą su pridėtu amuletų radimo vietų Latvijoje žemėlapiu G. Zemytis paskelbė baltarusių literatūroje (Земитис, 1995, 193–197), o dar po dešimtmečio tą patį tekstą, perrašytą latvių kalba, paskelbė atskirame savo knygelės skyrelyje (Zemītis, 2004, 68–71). Pasak jo, naujo tipo kabučiai iš bronzos apkaustyto lokio nago (retyškiais – iš lokio danties) Latvijoje pasirodė nuo XIV a. pradžios. 1985 m. buvo žinomi 46 tokie amuletai (Земитис, 1985, 55), 1995–2004 m. – apie 50 iš 23 vietovių (Земитис, 1995, 193, рис. 1; Zemītis, 2004, 68, att. 3). G. Zemytis pagal kilpos galų formas amuletus klasifikavo į dvi grupes. Pirmosios grupės amuletų kilpos galai lenkti į išorę, o antrosios – į vidų. Antrosios amuletų grupės išskiriami trys pogrupiai: 1) su rėmeliu, kada kilpos galai įlenkti į vidų, 2) su rėmeliais virš kilpos (tokie paplitę buvusiose prūsų teritorijose) ir 3) be bronzinio rėmelio. Latvijoje bent šešiuose kapuose amuletai rasti kartu su monetomis ir iš to padaryta išvada, kad jie labiausiai buvo paplitę XV a., o

atskiri egzemplioriai – XIV ir XVI a. (Земитис, 1985, 57). Amuletų iš kaustyto lokio nagų paplitimas senovės prūsų, lietuvių, kuršių, žiemgalių ir latgalių teritorijose G. Zemyčiui rodė jų bendrabaltišką kilmę, o kadangi jie Latvijos teritorijoje pasirodė ne anksčiau kaip XIV a., padaryta išvada, kad ryšiai tarp baltų genčių nenutrūko ir po to, kai dalis jų buvo pavergtos vokiečių feodalų. Na, o glaudesnius ryšius su lietuvių ir senovės prūsų tautomis turėjo Vakarų Latvijos gyventojai. Pasak G. Zemyčio, visose XIV–XVI a. baltų tautose pastebima panašių kulto daiktų, kurie atspindi tiek krikščionybės, tiek ir pagonybės įtaką (Земитис, 1985, 58). Tokios buvo pirmosios dar jauno mokslininko išvados. Po dešimtmečio, o vėliau ir po kito jos šiek tiek papildytos ir mitologizuotos. Naujai parašytose išvadose pripažįstama, kad tokių amuletų grupė sąlyginai nedidelė, bet ji yra ypač įdomi, kadangi parodo stiprias pagonybės tradicijas po krikščionybės įvedimo Latvijos teritorijoje, taip pat tautų kultūrinius ryšius viduramžiais. Šie amuletai siejami su lokio kultu, nes tikėjimas antgamine lokio jėga priklauso patiems seniausiems latvių mitologijos sluoksniams. Be to, teigiama, kad į Latvijos teritoriją amuletai iš apkaustyto lokio nagų pateko iš Lietuvos arba Prūsijos, nes jau XIII a. jie buvo paplitę prūsų teritorijose, o tarp XIV–XVI a. Lietuvos kabučių jie užima ypatingą vietą (Земитис, 1995, 197; Zemītis, 2004, 71).

Nuo XX a. devintojo dešimtmečio Lietuvos archeologijos istoriografijoje amuletai iš apkaustyto lokio nagų buvo aptarinėjami tik skelbiant atskirų kapinynų medžiagą. Tose trumpose apžvalgėse aprašyta rastų amuletų morfologija, saviširdžių amžių, radimo vieta kape ir nurodytos anksčiau rašiusių tyrinėtojų interpretacijos jų paskirties ir chronologijos klausimais. Per du dešimtmečius literatūroje pasirodė amuletų, rastų Alytaus (Svetikas, 2003, 77), Diktarių (Urbanavičienė, 1995, 183), Karmėlavos (Rickevičiūtė, 1995, 85), Kuršų (Valatkienė, 1995, 217–218), Mažeikių (Vaškevičiūtė, 1995a, 295), Obelių (Urba-

vičius, Urbanavičienė, 1988, 30, 42, 57), Pavirvytės (Vaškevičiūtė, 1995b, 321), Šapnagių (Varnas, Ivanauskas, 1987, 32–33) ir Šeimyniškių (Zabieła, 1995, 389) kapinyne, apžvalgos. Obelių kapinyne apžvalgoje Vytautas Urbanavičius ir Saulė Urbanavičienė pripažino, kad šiame kapinyne rasti amuletai praplėtė jų žinias. Jie paneigė anksčiau V. Urbanavičiaus tokių amuletų eksplikaciją apie jų sąsajas tik su jaunomis moterimis ir pripažino, kad tokie radiniai dažniausiai aptinkami vyresnio amžiaus moterų ir kartais mažų vaikų kapuose (Urbanavičius, Urbanavičienė, 1988, 57).

Vis dėlto originaliausiai amuletais iš kaustytų nagų pasinaudojo istorikas A. Bumblauskas savo knygos „Senosios Lietuvos istorija 1009–1795“ atvarte „Pomirtinis gyvenimas ant kalno“. Jau iš pirmųjų sakinių („Žinių apie pagonybę turime nedaug. Tačiau vienas dalykas beveik nekelia abejonių – tai senovės lietuvių samprata apie kelią į pomirtinį pasaulį“ – Bumblauskas, 2005, 98) matyti, kad šiame atvarte, be laiko ir erdvės veiksnių sąveikos su istoriniu kontekstu, siekiama tik pateikti dar vieną eklektišką žurnalistinį vaizdelį apie ikirikščioniškosios Lietuvos gyventojų pasaulėžiūrą. Deja, šiam atvartui užpildyti parinktos visiškai nederančios iliustracijos, kelios ištraukos iš naratyvinių šaltinių (vadinamasis Šventaragio mitas iš XVI a. pr. Lietuvos metraščių Plačiojo sąvado arba vadinamosios Bychovo kronikos; Sovijaus mitas iš 1261 m. Jono Malalos kronikos; Ldk Kęstučio sudegimo aprašymas iš Vygando Marburgiečio kronikos) ir tautosakos duomenys (apie nupjaustytų žmonių nagų dėjimą už ančio). Nesuprantama, kam šiame atvarte reikėjo archeologo A. Luchtano, stovinčio šalia didelio Karmazinų pilkapio, nuotraukos, jeigu apačioje tekstelyje parašyta, kad „didieji pilkapiai išnyko, todėl tiesiogiai juos sieti su pomirtinio kalno įvaizdžiu, matyt, negalima“ (Bumblauskas, 2005, 98). Be to, į atvartą įdėtos ir trys amuletų iš kaustytų nagų nuotraukos. Po visomis nuotraukomis pažymėta šių radinių chronologija – XIII–XIV a., bet kažkodėl nenurodyta, kur jie rasti. Neaišku, ar tai padaryta

sąmoningai, ar dėl nežinojimo, todėl reikia atkreipti dėmesį, kad A. Bumblausko apibūdintas kaip XIII–XIV a. kaustytas lokio nagas buvo rastas Diktarų kape 28, XIII–XIV a. vėrinys su dviem lūšies nagais – Arglaičių kape 10, o kitas XIII–XIV a. vėrinys – Narkūnų kape 2. Pastarieji du vėriniai 1992–1994 m. buvo eksponuojami Lietuvos nacionalinio muziejaus parodose Vokietijos ir Lenkijos muziejuose, o jų nuotraukos su aprašuose nurodyta XV a. (Narkūnų) ir XV–XVI a. (Arglaičių) chronologija paskelbtos šių parodų kataloguose (ASL, 1993, taf. 32:1, 33:3; SL, 1994, pav. 589). Trumpame atvarto tekstelyje pabandyta amuletus iš kaustytų nagų susieti su vadinamuoju Šventaragio mitu. Pasak A. Bumblausko, Šventaragio mito vaizdinį, kada žmonės po mirties turį kopti į stiklo kalną, „patvirtina tautosaka ir archeologija: rasta kaustytų lūšių ir lokių nagų iš XIII–XIV a. Tai mirusiojo įkapės. (Tiesa, neaišku, kada jos atsirado, nes iki to laiko mirusieji su įkapėmis deginti.)“ Toliau dar paaiškina, kad: „Apskritai atrodo, kad XII ar XIII a. sandūroje įvyko kažkokia pagonybės permaina. Tai liudija ne tik pilkapių išnykimas (o gal ir kaustytų nagų atsiradimas), bet ir tai, kad pamažu nustota deginti palaikus“ (Bumblauskas, 2005, 98–99). Šis A. Bumblausko knygos atvartas buvo pastebėtas ir vaizdžiai įvertintas M. Paknio recenzijoje: „Kai kurios rekonstrukcijos, panašu, paremtos trečiaja akimi ar Apvaizdos žvilgsniu. Nors visai šalia dėstoma, kad pažinti pagonybei labai stokojama šaltinių, autorius drąsiai „atkuria“ lietuvių pomirtinio gyvenimo vizijas. Kaip jūs manote, kam įkapėms dedami kaustyti lokių ir lūšių nagai? Ogi tam, kad sudegintas lietuvis po mirties įsikabaruotų į stiklo kalną“ (Paknys, 2005, 14).

Apibendrinami amuletų iš kaustytų žvėrių nagų istoriografijos apžvalgą galime padaryti šias išvadas: 1) tokie Lietuvoje rasti radiniai neklasifikuoti ir neatlikta jų chronologinė analizė, 2) neišsiaiškinta visų šių radinių savininkų lytis ir amžius bei vietos kapuose, 3) neišanalizuota jų simboliška ir paskirtis.

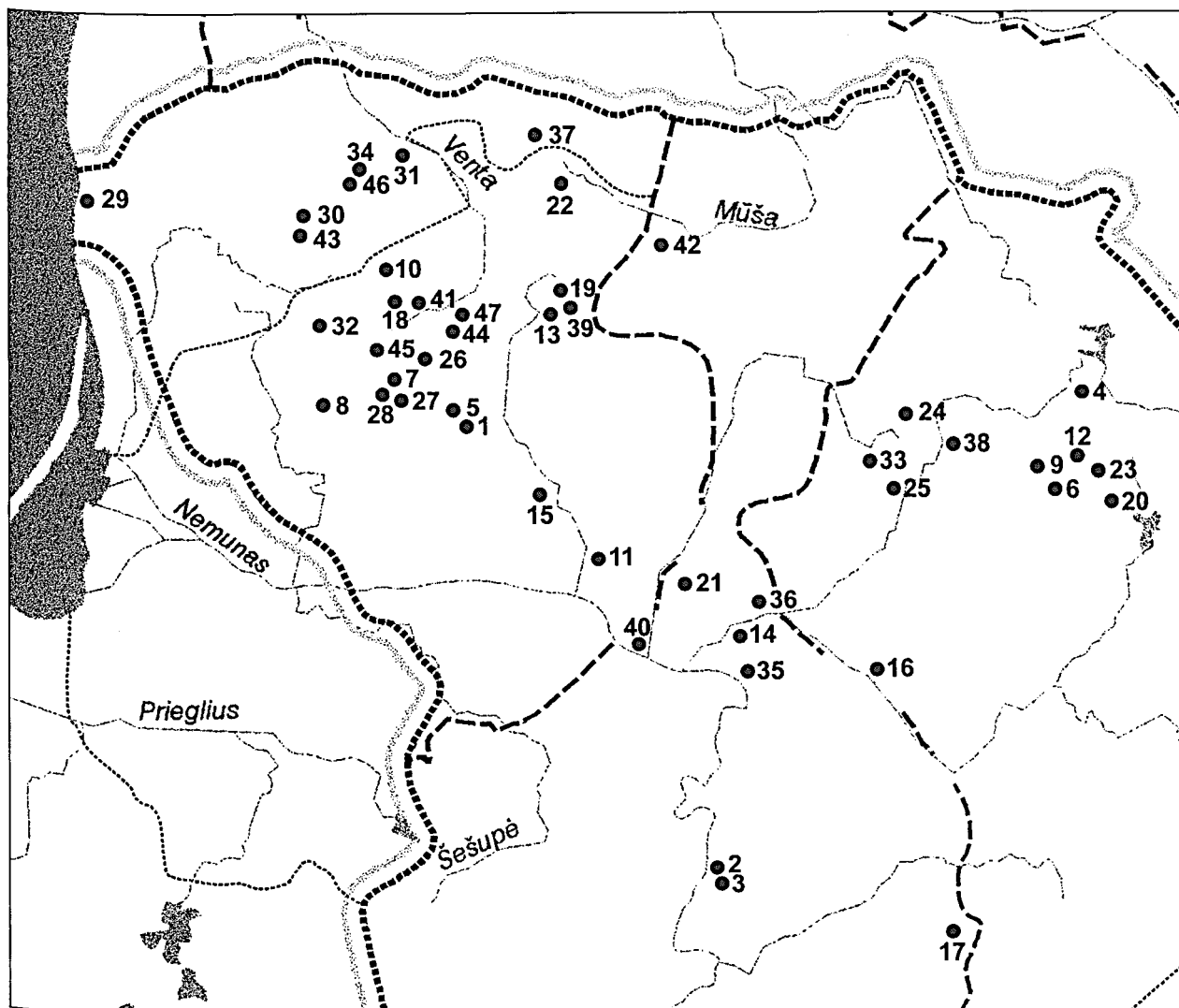

1 žemėlapis. Amuletų iš lokio nago radimo vietos LDK: 1 – Aleknai, 2 – Alytus, 3 – Alovė, 4 – Antandraja, 5 – Arglaičiai, 6 – Ažugiriai, 7 – Budraičiai, 8 – Dargaliai, 9 – Diktarai, 10 – Dvarviečiai, 11 – Gėluva, 12 – Geniakalnis, 13 – Jakštaičiai, 14 – Karmėlava, 15 – Kejėnai, 16 – Kernavė, 17 – Kukliai, 18 – Kuršai, 19 – Lepšiai, 20 – Liepiniškės, 21 – Masteikiai, 22 – Mažeikiai, 23 – Narkūnai, 24 – Noriūnai, 25 – Obeliai, 26 – Paalksniai, 27 – Paežeris, 28 – Payžnys, 29 – Palanga, 30 – Patumšaliai, 31 – Paviryvė, 32 – Pribitka, 33 – Raguva, 34 – Rūdupiai, 35 – Rumšiškės, 36 – Skrebinai, 37 – Šapnagai, 38 – Šeimyniškiškėliai, 39 – Šiauliai, 40 – Šilelis, 41 – Šlāpgiris, 42 – Šukionys, 43 – Užgiriai, 44 – Užventis, 45 – Varniai, 46 – Vembūtai, 47 – Žalakai.

Iš LDK teritorijos žinome 114 amuletų, rastų 47 vietovėse, ir dar 1, kurio radimo vieta nežinoma<sup>1</sup>. Iš Vilniaus vyskupijos žinome 36 amuletus, rastus 18 vietovių. Po vieną amuletą rasta 25 kapuose iš 12 kapinynų. Dar po vieną amuletą rasta atsitiktinai 8 kapinynuose, Kernavės Pajautos slėnio gyvenvietėje, aukojimo vietoje Obelių ežere ir Šeimyniškiškių piliakalnyje. Medininkų vyskupi-

joje rasti 78 amuletai 29 kapinynuose: 62 – 50 kapų (po 2 – 3 kapuose, po 3 – 2 k. ir 7 – 1 k.) iš 18 kapinynų ir 16 atsitiktinai iš 10 vietovių. Taigi Medininkų vyskupijoje amuletų rasta dvigubai daugiau nei Vilniaus.

Vokiečių ordino teritorijoje rasta 13 amuletų 11 kapų, 4 kapinynuose<sup>2</sup>. Literatūroje paskelbta 10 amuletų piešiniai.

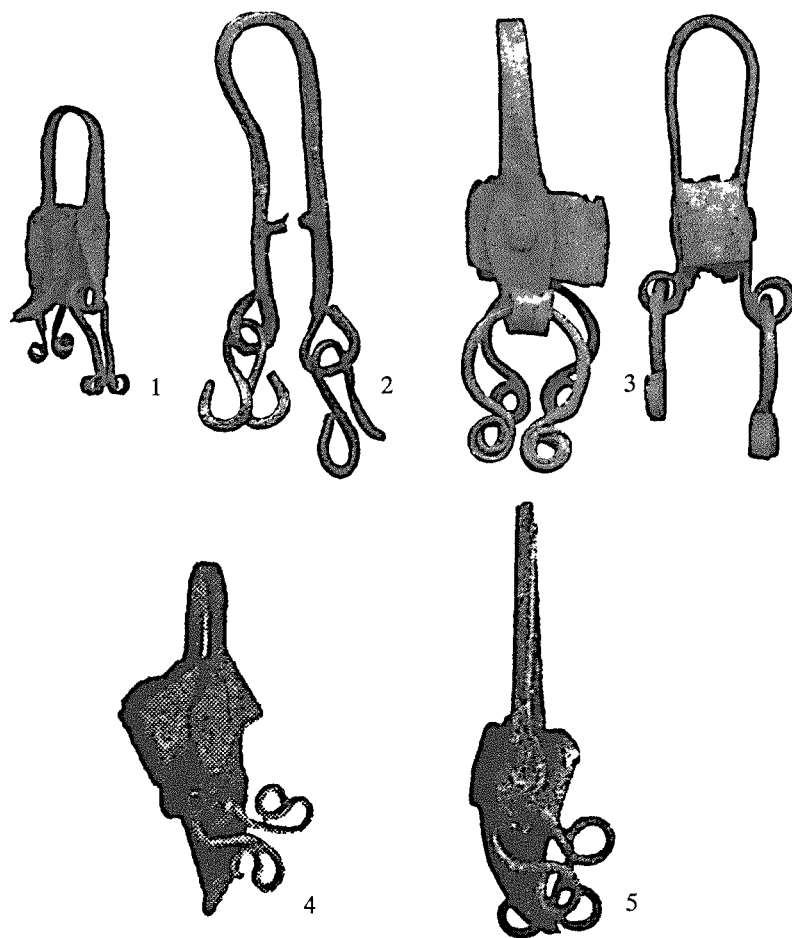

2 pav. I tipo 1-ojo varianto amuletai su  $\Omega$  (omega) formos kabučiais iš LDK ir Livonijos: 1 – Alytaus k. 734 (AKM), 2 – Karmėlavos k. 67 (VDKM 2040:71), 3 – Kuršų k. 11 (ŽAM GEK 30.964:234), 4–5 – Darvedžų kapinynas (4 – k. 3, 5 – k. 4 (Šnore, 1937).

Livonijoje (tik dabartinėje Latvijos teritorijoje) žinoma apie 50 amuletų iš 24 vietovių (Земитис, 1995, 193–197, рис. 1; Zemītis, 2004, 68–71, att. 13)<sup>3</sup>. Daugiausia amuletų rasta Vakarų Latvijoje. Pasak G. Zemyčio, čia amuletai pasižymi įvairove (Земитис, 1985, 57–58). Deja, latvių literatūroje paskelbta vos 10 amuletų piešiniai arba nuotraukos iš 8 vietovių<sup>4</sup>.

LDK ir Livonijoje amuletams daugiausia buvo naudojami galiniai lokių pirštakauliai su nagu. Beveik visų rastų amuletų išlikę tik kaulinės pirštakaulių dalys be žemėje sunykusių nagų. Vienintelis gerai išlikęs lokio pirštakaulis su visu nagu rastas suardytame Patumšalių kapinyne

(11:5 pav.). Žinome ir vieną amuletą iš apkaustyto nenustatyto žvėries iltinio danties, rastą Narkūnų kape 2 (17:4 pav). Livonijoje, pasak G. Zemyčio, žinomas vienas amuletas, pagamintas iš vilko danties, ir kitas, kurio nagas – iš bronzos (Земитис, 1995, 193; Zemītis, 2004, 68). Amuletams panaudoti įvairaus dydžio pirštakauliai. Mažiausių pirštakaulių aukštis yra nuo 1,4 iki 2 cm, vidutinių – nuo 2,2 iki 3,5 cm, o didžiausių – nuo 4 iki 4,5 cm. Matyt, tokia pirštakaulių dydžio įvairovė rodo, kad buvo medžiojami ne tik suaugę lokiai, bet ir maži lokiukai. Darant amuletą visų pirma pirštakaulyje buvo išgręžiama skylutė, po to įstatoma kniedė, kuria prie pirštakaulio buvo pritvirtinama plačios skardelės juostelė ir kilpa. Daugumos amuletų kilpų galai užsukti į vidų arba išorę, o į šias mažąsias kilpeles dar būna įverti įvairūs kabučiai. Mažiausių amuletų su pritvirtinta kilpa aukštis yra nuo 2,5 iki 4 cm, o didžiausių siekia 6,5–7 cm. Pagal apkaustų morfologines detales

amuletus iš apkaustytų nagų klasifikuojame į tris tipus, o pirmąjį tipą – dar į šešis variantus.

### I tipas

Šio tipo amuletų apkaustai padaryti iš plačios skardelės juostelės rėmelio ir kilpos, kurios galai, esantys žemiau kniedės, užsukti. Vienų amuletų kilpų galai užsukti į vidų, kitų – į išorę, o dar kitų į šias mažąsias kilpeles įverti įvairūs kabučiai<sup>5</sup>. Pagal šias detales I tipą klasifikavome į šešis variantus.

*1-ojo varianto* (2:1–5 pav.) amuletų kilpų galai, esantys žemiau kniedės, yra užsukti į vidų (2:1 pav.) ir į išorę (2:2–3 pav.), o į šias mažąsias

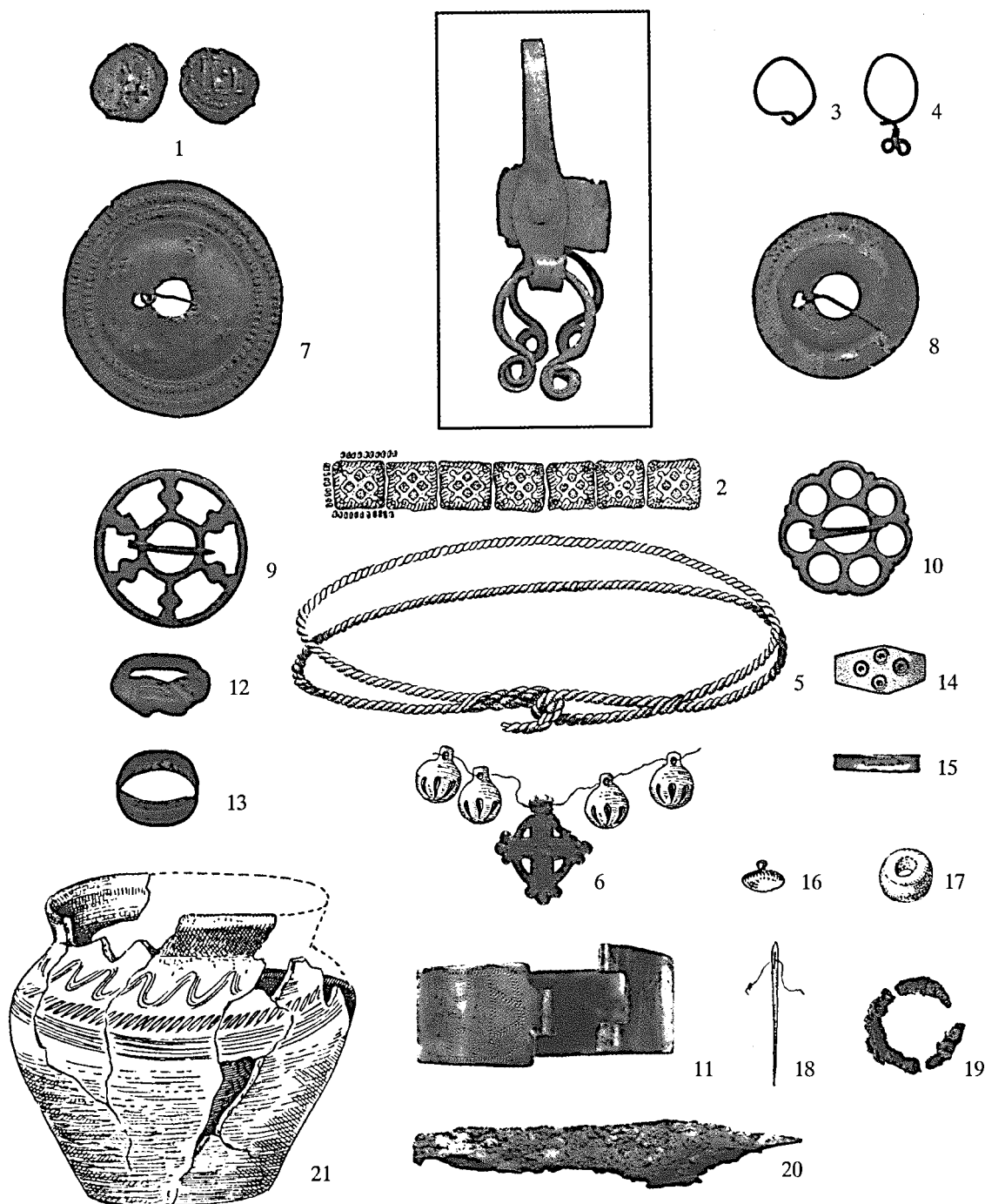

3 pav. LDK I tipo 1-ojo variantu amuletų su  $\Omega$  (omega) formos kabučiais koreliacinis klasteris: 1 – LDK II tipo pinigėlis, 2 – keturkampis 13-ojo variantu vainiko skardelės, 3–4 – kilpiniai auskarai, 5 – antkaklė, 6 – vėrinys iš 4 žvangučių ir VIII tipo kryželio, 7–8 – skardinės segės, 9 – segė su rato simboliu, 10 – septynlapė rozetinė segė, 11 – juostinė skardinė apyrankė su kaištinu galu suvėrimu, 12 – pynimą imituojantis II tipo 1-ojo variantu žiedas, 13 – pynimą imituojantis V tipo žiedas, 14 – skardinis žiedas, 15 – juostinis žiedas, 16 – saga, 17 – šiferinis verpstukas, 18 – adata, 19 – geležinė grandis, 20 – įtvėriamasis peilis, 21 – puodas.

3–4, 10, 14–15, 19–20 – Alytaus k. 734; 5–7, 9, 11–12, 16–18, 21 – Karmėlavos k. 67; 2 – Kuklių k. 9 perk. 1; 8 – Kuršų k. 11; 13 – Obelių k. 160.

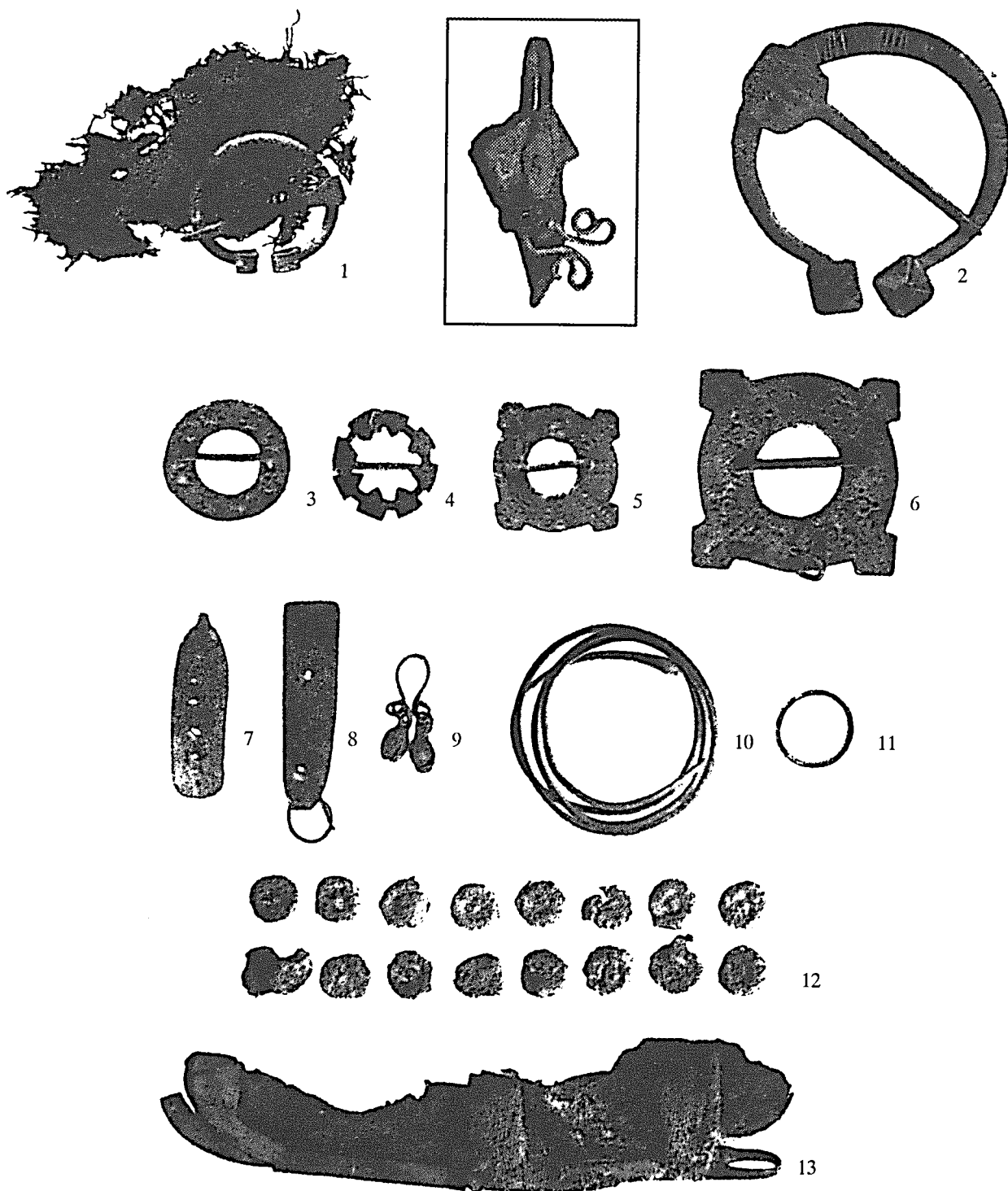

4 pav. Livonijos I tipo 1-ojo varianto amuletų su  $\Omega$  (omega) formos kabučiais koreliacinis klasteris: 1 – omegos formos segė sraiginių įvijų galais, 2 – omegos formos segė keturkampiais galais, 3 – žiedinė segė, 4 – žiedinė segė su trikampaiais skydeliais lankelyje, 5–6 – žiedinės segės su 4 ataugėlėmis, 7–8 – apavo sąsagos, 9 – omegos formos kabutis su įvertais žvangučiais, 10 – spiralinė apyrankė, 11 – žiedas, 12 – alaviniai apskriti drabužio papuošimai, 13 – peilis odinėse papuoštose makštyse.

2, 4, 7–10, 12–13 – Darvdedžių k. 3; 1, 3, 5–6, 11 – Darvdedžių k. 4.



kilpeles įkabinti  $\Omega$  (omega) formos kabučiai, kurie užbaigiami sigma ( $\sigma$  – 2:1–2, 5 pav.,  $\zeta$  – 2:4 pav.) ir sraiginių įvijų (2:3 pav.) galais. LDK rasta po 1 šio varianto amuletą 5 kapuose iš 5 kapinytų<sup>6</sup>. Livonijoje rasti du šio varianto amuletai Darvdedžių kapinyne griautiniuose kapuose.

Koreliacinį LDK I tipo 1-ojo varianto amuletų su įkabintu  $\Omega$  (omega) kabučiu klasterį sudaro apie 50 radinių (3 pav.)<sup>7</sup>. Sprendžiant pagal šiuos duomenis, tokių amuletų chronologiją galima apibrėžti XV a. pirmąja puse.

Koreliacinį Livonijos I tipo 1-ojo varianto amuletų su įkabintu  $\Omega$  (omega) kabučiu klasterį iš dviejų Darvdedžių kapinyne griautinių kapų sudaro per 20 radinių (4 pav.)<sup>8</sup>. Sprendžiant pagal šiuos duomenis, tokių amuletų chronologiją galima apibrėžti XV a.

2-ojo varianto amuletų kilpų galai, esantys žemiau kniedės, yra užsukti į vidų (5:1–2 pav.) ir į išorę (5:3 pav.), o į šių mažųjų kilpelių įkabintus  $\Omega$  (omega) formos kabučius sigma ( $\sigma$ ,  $\zeta$ ) galus įvertos trapecinės skardelės. LDK šio varianto amuletų nerasta. Iš Livonijos žinome 3 šio varianto amuletus, kurie rasti Dobelės, Tervetės ir Vinaikalno kapinynuose. Deja, literatūroje nepaskelbta tikslesnė jų metrika ir radimo aplinkybės. Dar vienas amuletas, kuris yra papuolęs į Valstybinį archeologijos muziejų Varšuvoje, priskiriamas Lietuvos teritorijai (5:3 pav.; Baltowie, 1981, pav. 74). Tačiau tenka sutikti su G. Zemyčiu, kuris visiškai pagrįstai nurodė, kad toks amuletas gali būti siejamas su Latvijos teritorija (Земитис, 1985, 56). Iš tiesų nė vieno amuleto su į  $\Omega$  (omega) formos kabučius įvertomis trapecinėmis skardelėmis Lietuvos teritorijoje nerasta, todėl pastarojo amuleto radimo vieta pagrįstai gali būti siejama su Latvija.

Vokiečių ordino 2 kapinytų 4 kapuose (2 kapuose po 2 amuletus) rasta 6 šio varianto amuletai (6:1–6 pav.) ir jie nuo kitų mums žinomų išsiskiria kai kuriomis detalėmis. Antai Równina Dolna kapo 69 amulete po skardinės juostelės rėmeliu pritvirtintos keturios kilpelės su įkabintais

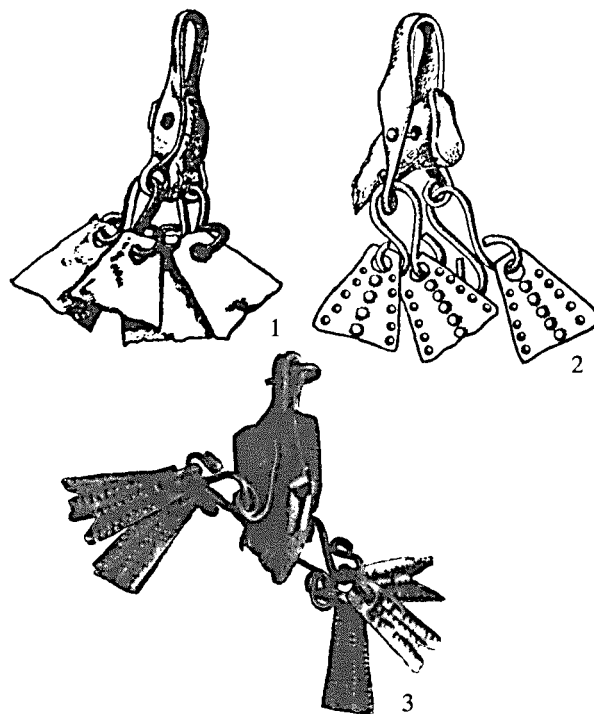

5 pav. I tipo 2-ojo varianto amuletai iš Livonijos su į  $\Omega$  (omega) formos kabučius įkabintomis trapecinėmis skardelėmis: 1 – Dobelės kapinynas, 2 – Tervetės kapinynas, 3 – radimo vieta nežinoma.

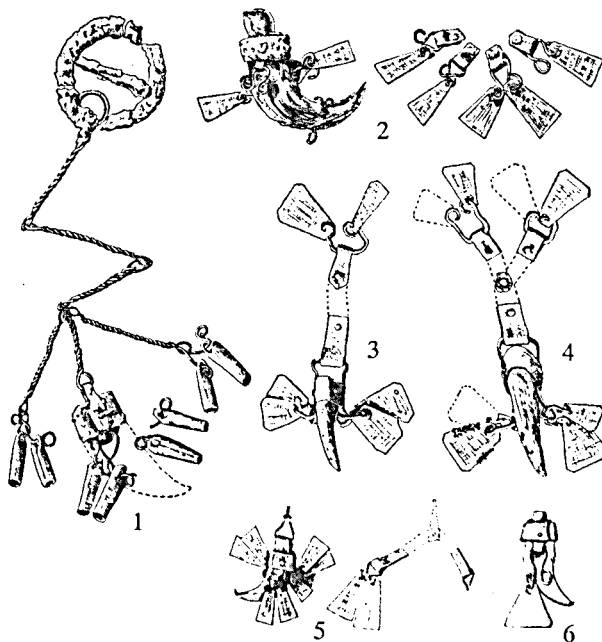

6 pav. I tipo 2-ojo varianto amuletai iš Vokiečių ordino su į  $\Omega$  (omega) formos kabučius įkabintomis trapecinėmis skardelėmis: 1–5 – Równina Dolna kapinynas (1–2 – k. 17, 3–4 – k. 27, 5 – 69), 6 – Štangenvaldės k. 4.

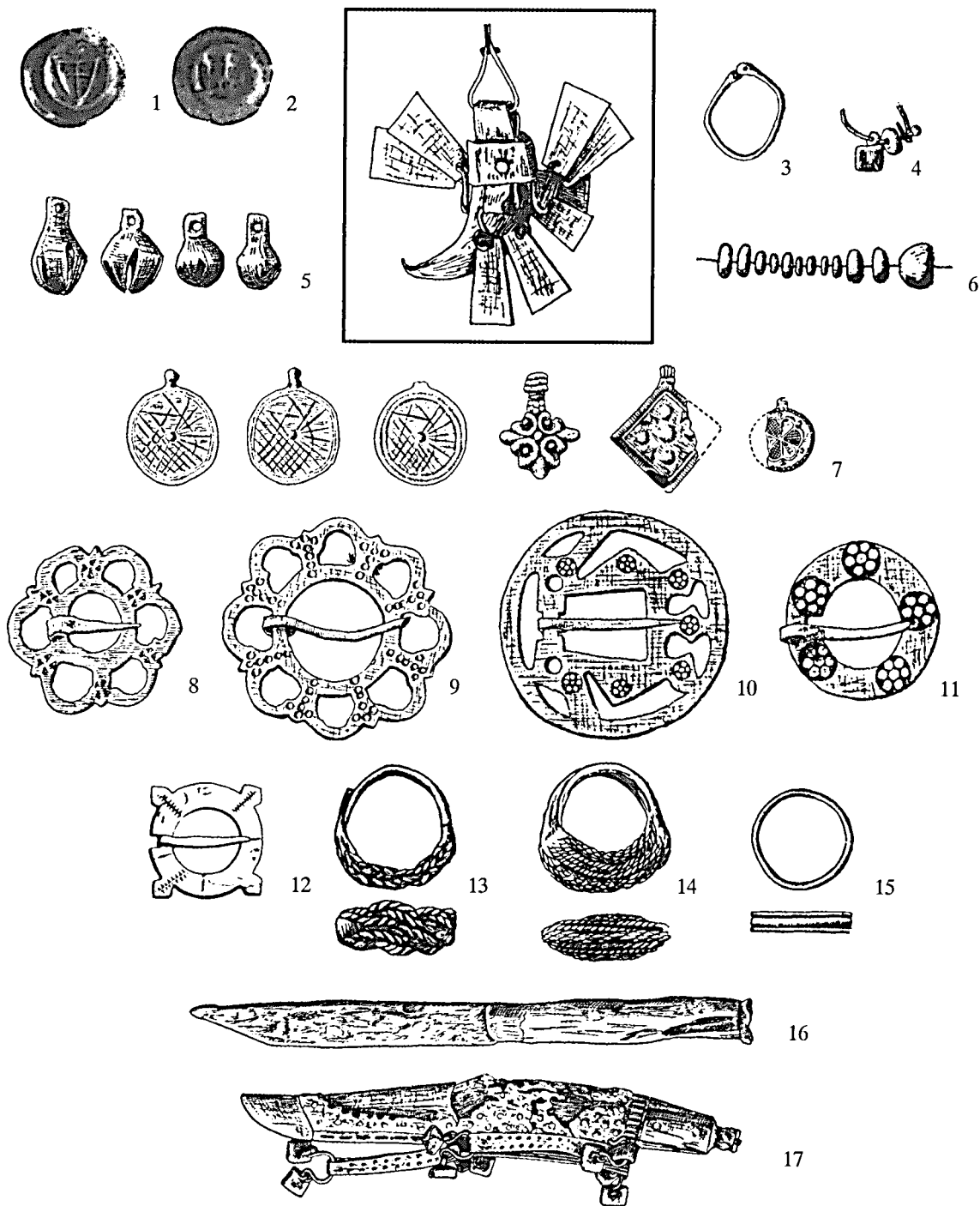

7 pav. Vokietičių ordino I tipo 2-ojo varianto amuletų su  $\Omega$  (omega) formos kabučius įkabintomis trapecininėmis skardelėmis koreliacinis klasteris: 1-2 – Vokietičių ordino kaldinti XIV a. brakteatai, 3-4 – antsmilkiniai, 5 – žvangučiai, 6 – vėrinys iš stiklo karolių, 7 – įvairūs alaviniai kabučiai iš alavo ir cinko, 8-9 – rozetinės segės, 10 – vadinamoji ažūrinė segė, 11 – žiedinė segė su rozetėmis lankelyje, 12 – žiedinė segė su keturiomis ataugėlėmis, 13-14 – pinti III tipo žiedai, 15 – juostinis I tipo žiedas, 16 – peilis medinėmis kriaunomis, 17 – peilis papuoštose makštyse.

1-2, 5, 9, 13, 17 – Równina Dolna k. 17; 6-7, 10-11, 14-16 – Równina Dolna k. 27; 3-4, 8 – Równina Dolna k. 69; 12 – Štangenvaldės k. 4.

$\Omega$  (omega) formos kabučiais, o į jų sigma ( $\sigma$ ) galus įverta po trapecinę skardelę, kurių iš viso yra aštuonios. Be to, prie šio amuleto didžiosios kilpos buvo pritvirtintas odinis dirželis su kitame gale taip pat prikabintais  $\Omega$  (omega) formos kabučiais ir į juos įvertomis trapecinėmis skardelėmis (6:5 pav.). Amulete iš Równina Dolna kapo 17 į  $\Omega$  (omega) formos kabučius įvertos ne skardelės, bet iš jų padarytos tūtelės (6:1 pav.).

Koreliacinį I tipo 2-ojo varianto amuletų su į  $\Omega$  (omega) formos kabučius įkabintomis trapecinėmis skardelėmis iš Vokiečių ordino klasterį sudaro apie 25 radinius (7 pav.)<sup>9</sup>. Šiame klasteryje yra XIV a. Vokiečių ordine kaldintų monetų, rozetinių ir žiedinių segių, pintų III tipo ir juostinių I tipo žiedų. Sprendžiant pagal klasterio duomenis, tokių amuletų iš Vokiečių ordino chronologiją galima apibrėžti XIV a. antrąja puse–XV a. pirmąja puse.

3-*iojo* varianto amuletų kilpų galai, esantys žemiau kniedės, yra užsukti į vidų (8:1, 3 pav.) ir į išorę (8:2 pav.), o į šias mažąsias kilpeles įvertos įvairios formos skardelės. LDK rasta 6 šio varianto amuletai iš 4 kapinynų. 5 amuletai rasti 3 kapuose (2 kapuose po 2) ir 1 atsitiktinai<sup>10</sup>. Iš Livonijos žinome vieną šio varianto amuletą, rastą Augustiniškių k. 86 (8:5 pav.). Vokiečių ordino rasti 4 šio varianto amuletai 3 kapuose ir 1 be konkretios metrikos (8:6–9 pav.)<sup>11</sup>. Šioje kaimyninėje LDK valstybėje I tipo 3-*iojo* varianto amuletai išsiskiria kai kuriomis apkaustų detalėmis. Viena amulete po skardinės juostelės rėmeliu pritvirtintos trys kilpos, o į jas poromis įvertos 6 skardelės (8:7 pav.). Kitų trijų šio varianto amu-

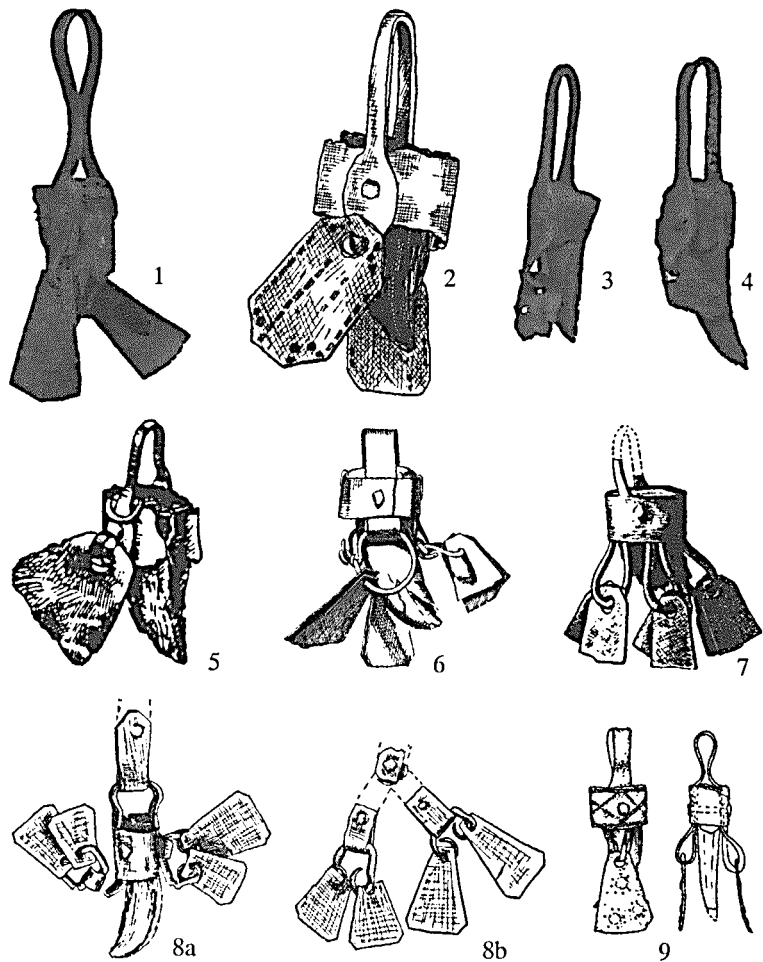

8 pav. I tipo 3-*iojo* varianto amuletai su į kilpeles įvertomis skardelėmis iš LDK, Livonijos ir Vokiečių ordino: 1 – Ažugirių kapinynas (Utenos KM A-24), 2 – Jakštaičių k. 151 (LNM AR 539:328), 3–4 – Mažeikių k. 120 (LNM AR 695:317–318), 5 – Augustiniškių k. 86, 6 – Gerduvos k. 8, 7 – Równina Dolna k. 14, 8 – Równina Dolna k. 30, 9 – Vėluvos kapinynas.

letų didžiosios kilpos yra po skardinės juostelės rėmeliu. Į dviejų amuletų didžiosios kilpos mažąsias kilpeles įkabintos uždaros grandelės (8:6 pav.) arba netaisyklingos formos grandelės su užlenktais į vidų galais (8:8a pav.), o į jas įvertos trapecinės skardelės.

Koreliacinį LDK I tipo 3-*iojo* varianto amuletų klasterį sudaro tik apie 15 radinių<sup>12</sup>. Sprendžiant pagal negausius duomenis, I tipo 3-*iojo* varianto amuletų chronologiją galima apibrėžti XV a.

Koreliacinį I tipo 3-*iojo* varianto amuleto klasterį pagal duomenis iš Livonijos Augustiniškių k. 86 sudaro 7 radiniai, tačiau vien vėriniuose yra

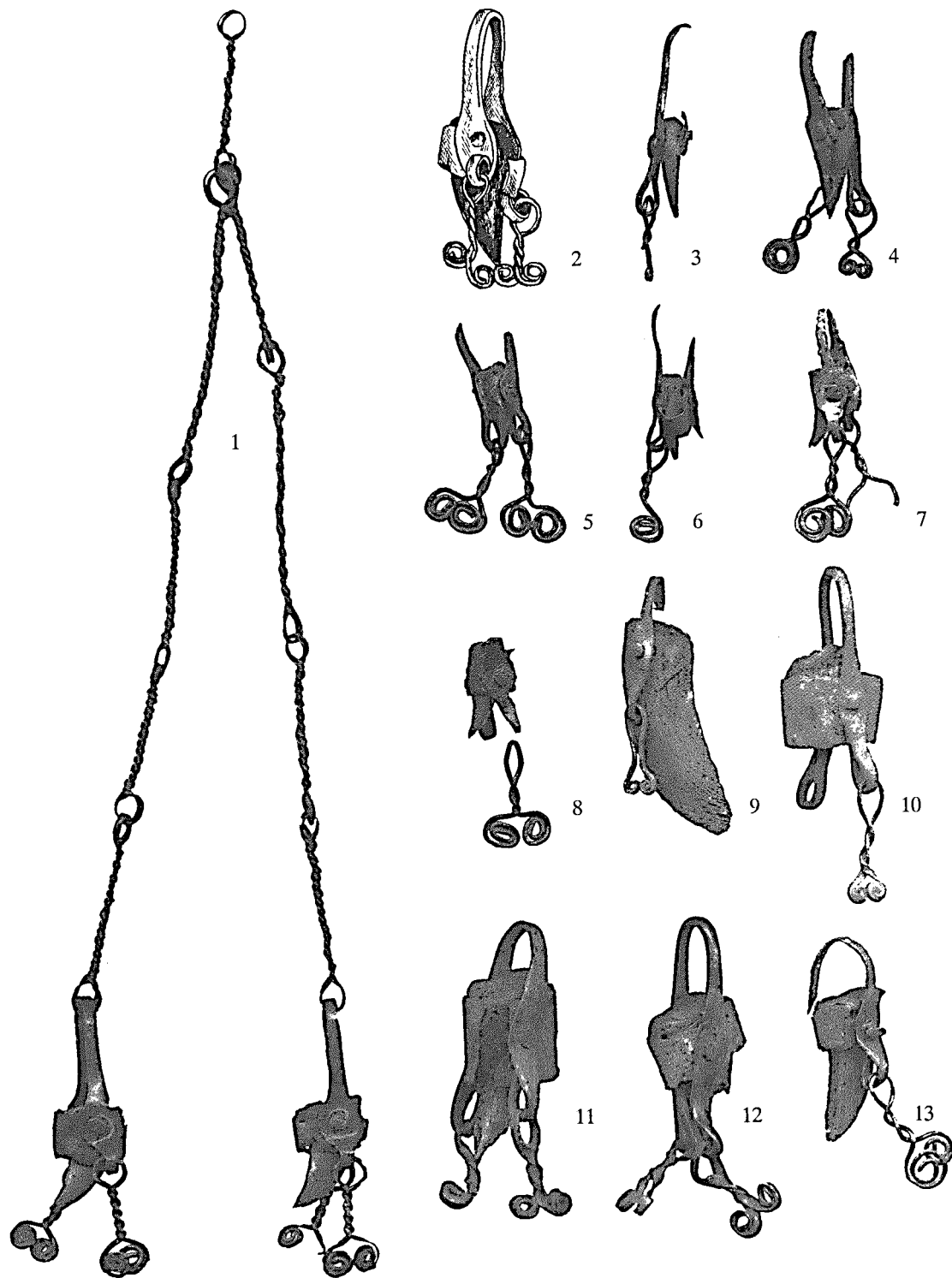

9 pav. I tipo 4-ojo variantu amuletai su suvytais  $\Omega$  (omega) formos kabučiais sraiginių įvijų galais: 1 – Arglaičių k. 10 (LNM AR 637:24), 2–8 – Jakštaičių kapinynas (2 – k. 36 (LNM AR 539:58), 3–8 – k. 173 (LNM AR 539:401–402, 403–407), 9–12 – Kuršų kapinynas (9 – k. 26 (ŽAM GEK 30.964:391), 10 – k. 37 (ŽAM GEK 30.964:645), 11–12 – k. 46 (ŽAM GEK 30.964:1004–1005)), 13 – Mažeikių k. 107 (LNM AR 695:297).

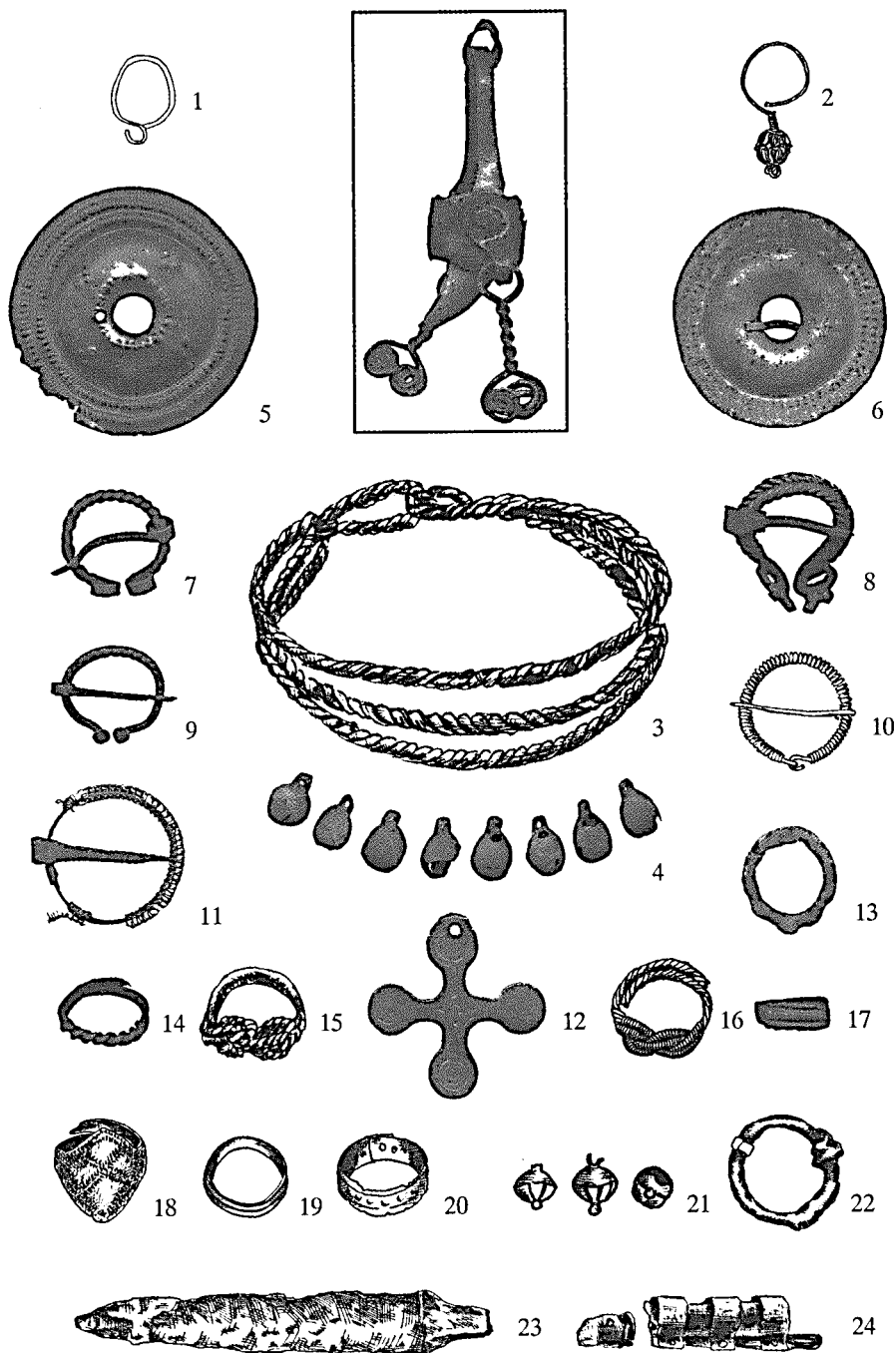

10 pav. I tipo 4-ojo varianto amuletų su suvytais  $\Omega$  (omega) formos kabučiais sraiginių įvijų galais koreliacinis klasteris: 1 – kilpinis auskaras, 2 – vadinamasis klaustuko formos auskaras, 3 – antkablė, 4 – vėrinys iš žvangučių, 5–6 – skardinės II tipo segės, 7 – omegos formos segė sraiginių įvijų galais, 8 – omegos formos segė vienaragio galais, 9 – omegos formos segė buoželiniais galais, 10–11 – žiedinės segės vytu ir pintu lankeliu, 12 – kryžinis smeigtas, 13 – vytas II tipo žiedas, 14 – vijimą imituojantis III tipo žiedas, 15 – pintas III tipo žiedas, 16 – pintas IV tipo žiedas, 17 – pynimą imituojantis V tipo žiedas, 18 – skardinis žiedas, 19 – juostinis I tipo žiedas, 20 – juostinis III tipo žiedas, 21 – sagos, 22 – geležinė sagtis, 23 – įtviriamasis peilis, 24 – peilis papuoštomis makštimis.

10 – Arglaičių k. 10; 8, 18 – Jakštaičių k. 36; 2, 9, 12, 19, 21–22 – Jakštaičių k. 119; 11, 16, 20, 23 – Jakštaičių k. 173; 3–4, 7, 13 – Kuršų k. 37; 6, 14–15, 24 – Kuršų k. 46; 17 – Obelių k. 99; 1, 5 – Rumšiškių k. 2.

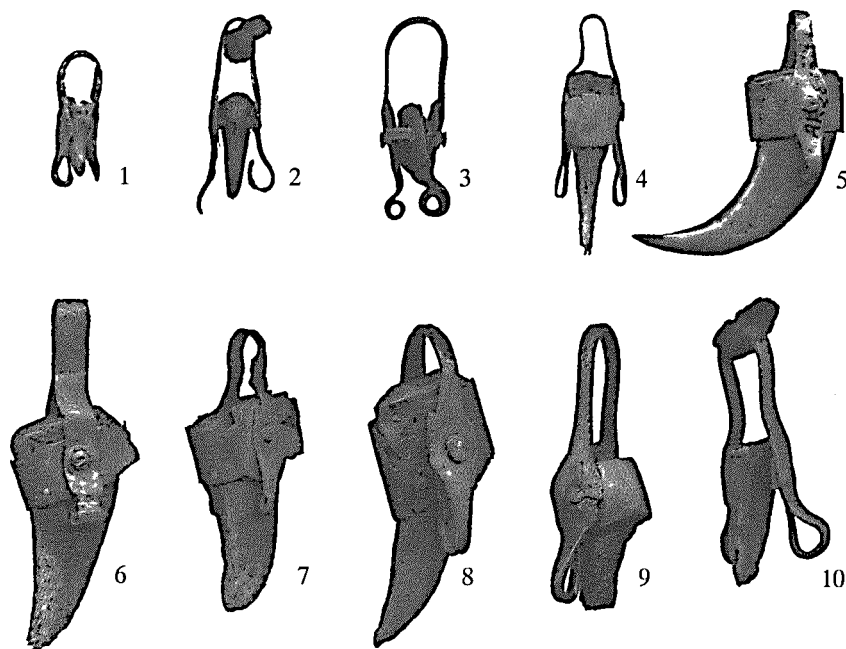

11 pav. I tipo 5-ojo varianto amuletai su į vidų užlenktomis kilpelėmis: 1 – Jakštaičių k. 214 (LNM AR 539:545), 2 – Jakštaičių k. 169 (LNM AR 539:390), 3 – Kejėnų k. 69 (VDKM 2002:402), 4 – Žalakių k. 23 (ŽAM GEK 26.244), 5 – Patumšalių kapinynas (LNM AR 28:29), 6 – Diktarių k. 80 (LNM AR 655:234), 7 – Liepiniškių k. 26 (Utenos KM), 8 – Skrebinų kapinynas (LNM AR 688:325), 9 – Šapnagių k. 3 (LNM AR 653:36), 10 – Liepiniškių k. 29 (LNM AR 542:36).

per 100 kauri kriauklelių, per 40 stiklo karolių ir kt. bei 5 iš XIV a. monetų padaryti kabučiai<sup>13</sup>. Taigi šio amuleto chronologiją galima apibrėžti XIV a. pabaiga–XV a. pradžia.

Koreliacinis Vokiečių ordino I tipo 3-ojo varianto amuletų klasteris negausus ir ne itin informatyvus<sup>14</sup>. Sprendžiant pagal kai kurių ši klasterį sudarančių radinių duomenis, šio varianto amuletų chronologiją galima apibrėžti XIV a. pabaiga–XV a.

4-ojo varianto amuletų kilpų galai, esantys žemiau kniedės, yra užsukti į vidų (9:1, 3–13 pav.) ir į išorę (9:2 pav.), o į šias mažąsias kilpeles įkabinti suvyti  $\Omega$  (omega) formos kabučiai sraiginių įvijų galais. 23 šio varianto amuletai rasti LDK (14 kapų iš 8 kapinytų rasta 21 amuletas, dar po 1 amuletą rasta 2 kapinyuose atsitiktinai)<sup>15</sup>. Iš kaimyninių kraštų šio varianto amuletų nežinome. Iš šio varianto amuletų išsiskiria Arglaičių kape 10 rasta grandinėle iš 9 susuktų vielų narelių. Kiek-

vieno narelio galai užbaigti grandinėmis, o šios įkabintos į kitų narelių grandeles. Dvi iš keturių narelių sudarytos 18 cm ilgio grandinėle įkabintos į devintąjį 4 cm ilgio narelį. Abiejų grandinėlių galuose įkabinta po vieną amuletą iš apkaustyto lokio nago (9:1 pav.). Bendras vėrinio ilgis – apie 26 cm. Panaši grandinėle su įkabintu I tipo 2-ojo varianto amuletu rasta Vokiečių ordino Równina Dolna kape 17 (6:1 pav.).

I tipo 4-ojo varianto amuletai rasti 12 moterų ir 2 vyrų kapuose. Koreliacinį klasterį iš moterų kapų sudaro per 70 radinių (10 pav.)<sup>16</sup>. Koreliacinius duomenis iš vyrų kapų sudaro daugiau nei 10 radinių<sup>17</sup>. Sprendžiant pagal visų kapų koreliacinius duomenis, tokių amuletų

chronologiją galima apibrėžti XV a.

5-ojo varianto amuletų kilpų galai, esantys žemiau kniedės, yra užlenkti į vidų ir į juos neįkabinti jokie kabučiai (11:1–10 pav.). LDK rasta 23 šio varianto amuletai iš 15 kapinytų<sup>18</sup>. 17 jų rasta kapuose ir 6 atsitiktinai.

Koreliacinį I tipo 5-ojo varianto amuletų su į vidų užlenktomis kilpelėmis klasterį sudaro per 100 radinių (12 pav.)<sup>19</sup>. Sprendžiant pagal koreliacinio klasterio duomenis, šio amuletų varianto chronologiją galima apibrėžti XIV a. pabaiga–XV a.

6-ojo varianto amuletų kilpų galai, esantys žemiau kniedės, yra atlenkti į išorę ir į juos neįkabinti jokie kabučiai (13:1–13 pav.). LDK rasta 10 amuletų 7 vietovėse<sup>20</sup>. 6 amuletai rasti kapuose, 3 atsitiktinai kapinyuose ir 1 Obelių ežere. 3 šio varianto amuletus žinome iš Livonijos<sup>21</sup>. 2 rasti kapuose ir 1 atsitiktinai Puzės kapinyne. Pastarasis amuletas prikabintas prie žiedinės segės su įrašu „AVE MARIA“ (13:4 pav.).

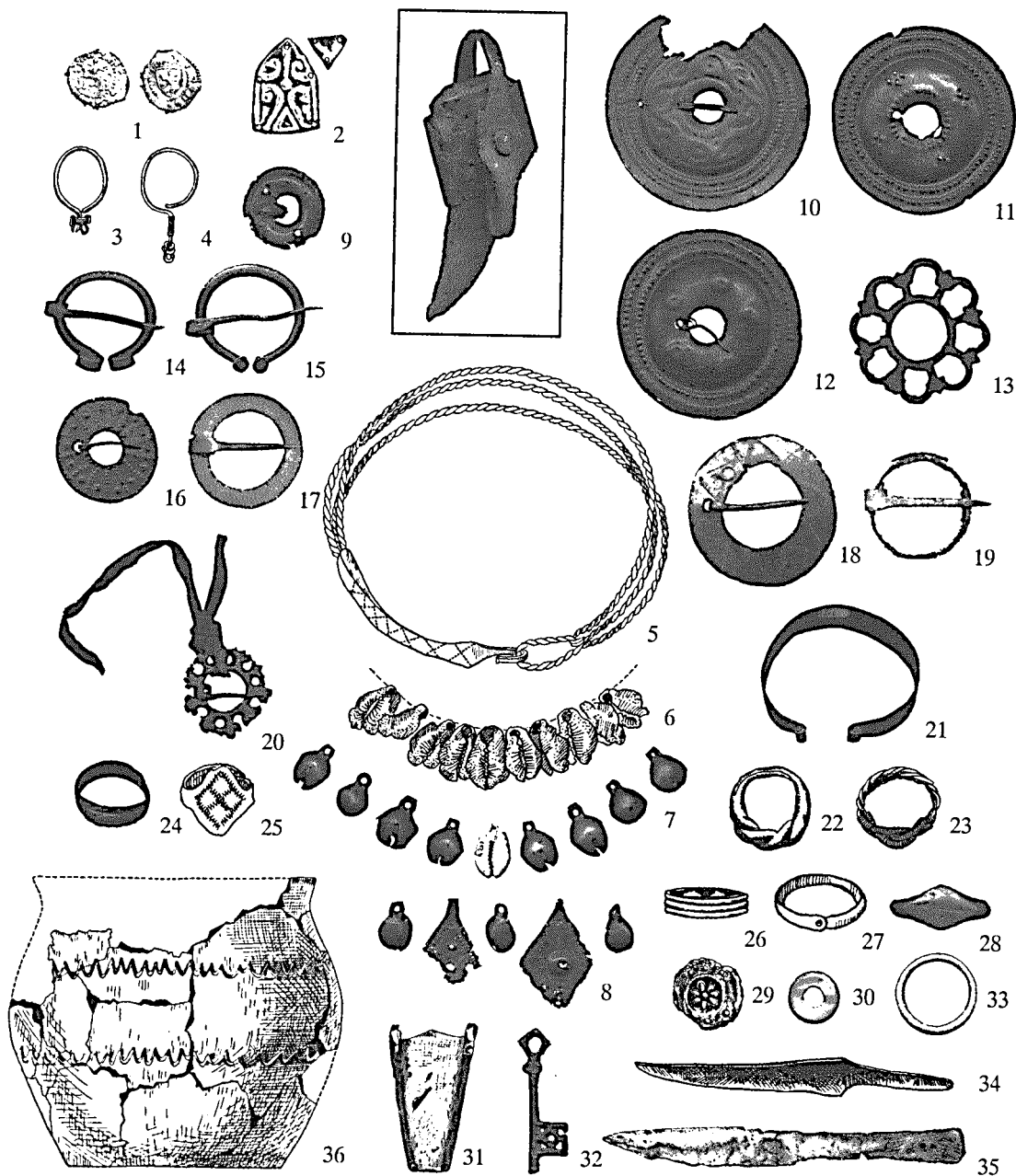

12 pav. I tipo 5-ojo variantu amuletų su į vidų užlenktomis kilpelėmis koreliacinis klasteris: 1 – LDK IV tipo pinigėlis, 2 – penkiakampė 8-ojo variantu vainiko skardelė, 3 – kilpinis auskaras, 4 – vadinamasis klaustuko formos auskaras, 5 – antkaklė, 6–8 – vėriniai, 9 – skardinė I tipo segė, 10–12 – skardinės II tipo segės, 13 – aštuonlapė 4-ojo variantu rozetinė segė, 14 – omegos formos segė sraiginių įvijų galais, 15 – omegos formos segė buoželiniais galais, 16 – žiedinė segė skardiniu lankeliu, 17–19 – įvairios žiedinės segės, 20 – žiedinė segė su leljinėmis ataugėlėmis, 21 – juostinė-skardinė apyrankė su sraiginėmis įvijomis galuose, 22 – vytas I tipo žiedas, 23 – pintas IV tipo žiedas, 24 – pynimą imituojantis V tipo žiedas, 25 – skardinis žiedas, 26 – juostinis I tipo žiedas, 27 – juostinis III tipo žiedas, 28 – individualus žiedas rombinio skydeliu, 29 – rozetinė alavinė plokštelė, 30 – šiferinis verpstukas, 31 – adatinė, 32 – simbolinis raktas, 33 – žalvarinė grandis, 34 – įtveriamasis peilis, 35 – peilis medinėmis kriaunomis, 36 – puodas.

3, 26 – Diktarių k. 80; 14, 17, 25, 27 – Jakštaičių k. 166; 5–6, 19, 23 – Jakštaičių k. 169; 22 – Jakštaičių k. 214; 7, 15–16, 21 – Liepiniškių k. 26; 11–13, 36 – Liepiniškių k. 29; 2, 29, 31 – Obelių k. 86; 8–9, 24 – Obelių k. 126; 10, 20, 28, 30, 32, 34 – Obelių k. 137; 33, 35 – Paalksnių k. 35; 4, 18 – Šapnagių k. 3.

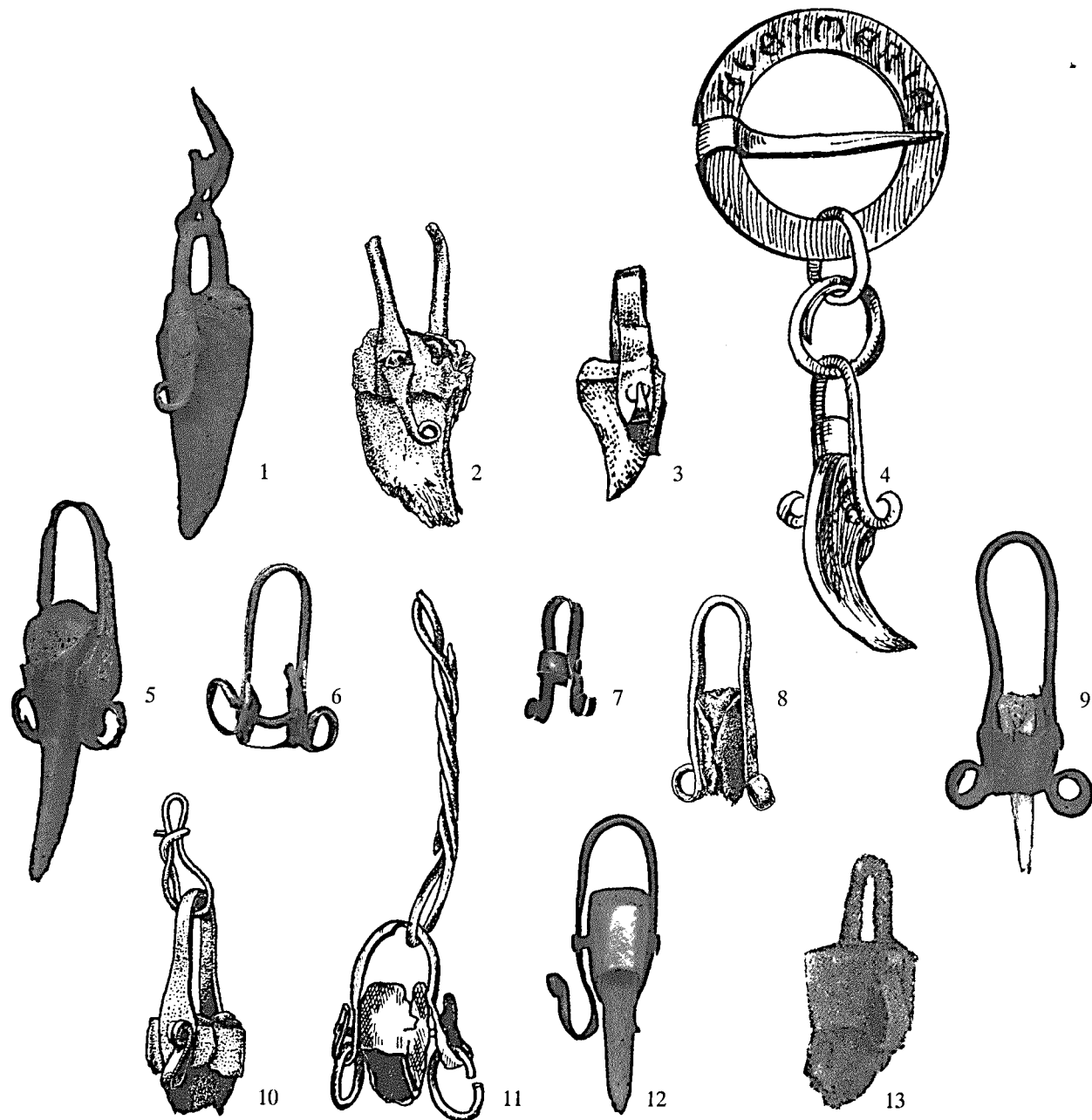

13 pav. I tipo 6-ojo variantu amuletai su į išorę atlenktomis ir susuktomis kilpelėmis: 1 – Kuršų k. 49 (ŽAM GEK 30.964:1087), 2 – Paalksnių k. 3 (LNM), 3 – Aizkrauklės k. 79, 4 – Puzės kapinynas, 5 – Jakštaičių k. 39 (LNM AR 539:83), 6 – Jakštaičių k. 210 (LNM AR 539:533), 7 – Obelių ežeras (LNM AR 621:2187), 8 – Paalksnių kapinynas (LNM), 9 – Šiaulių k. 4–5 (ŠAM GEK 27:18), 10 – Paalksnių k. 27 (LNM), 11 – Payžnio kapinynas (LNM AR 553:36), 12 – Užgirių kapinynas (ŽAM GEK 5067), 13 – Vinakalno k. 28.



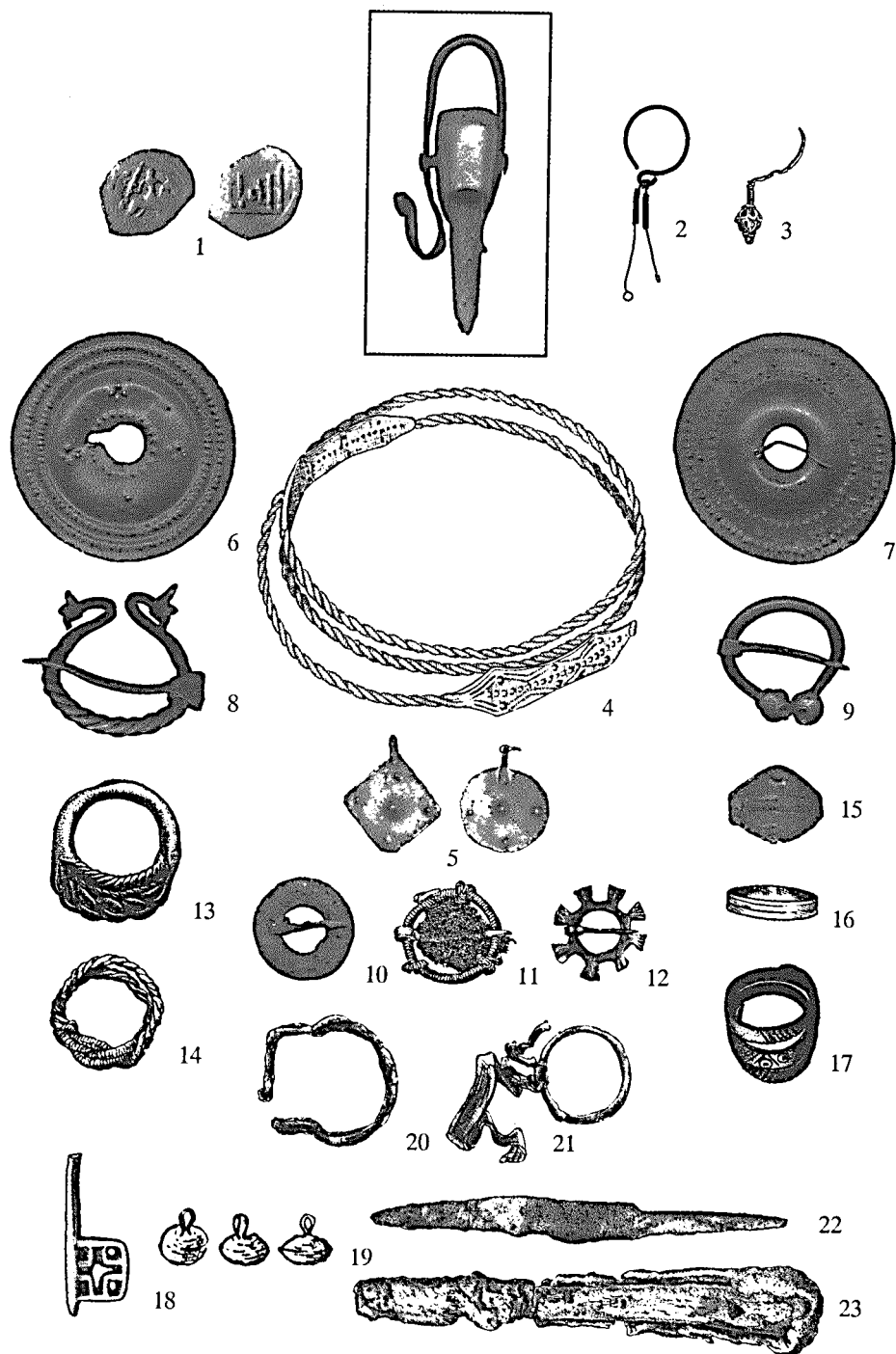

14 pav. I tipo 6-ojo varianto amuletų su į išorę atlenktomis ir susuktomis kilpelėmis koreliacinis klasteris: 1 – LDK III tipo pinigėlis; 2 – kilpinis auskaras, 3 – vadinamasis klaustuko formos auskaras, 4 – antkaklė, 5 – skardiniai kabučiai, 6–7 – skardinės II tipo segės, 8 – omegos formos segė vienaragio galais, 9 – omegos formos segė granatiniais galais, 10 – žiedinė segė reljefiniu paviršiumi, 11 – žiedinė segė apvytu lankeliu, 12 – žvaigždinė aštuonspindulė segė, 13 – vytas IV tipo žiedas, 14 – pintas IV tipo žiedas, 15 – skardinis žiedas, 16 – juostinis I tipo žiedas, 17 – įvijinis žiedas, 18 – simbolinis raktas, 19 – sagos, 20 – geležinė sagtis, 21 – žalvarinė grandis, 22 – įtvieriamasis peilis, 23 – peilis medinėmis kriaunomis.

4, 6–8, 19 – Jakštaičių k. 39; 9, 16 – Jakštaičių k. 210; 15, 20–21 – Kuršų k. 49; 3, 11, 14, 23 – Paalksnių k. 3; 10, 13, 17–18, 22 – Paalksnių k. 27; 2, 5, 12 – Šiaulių k. 4–5.

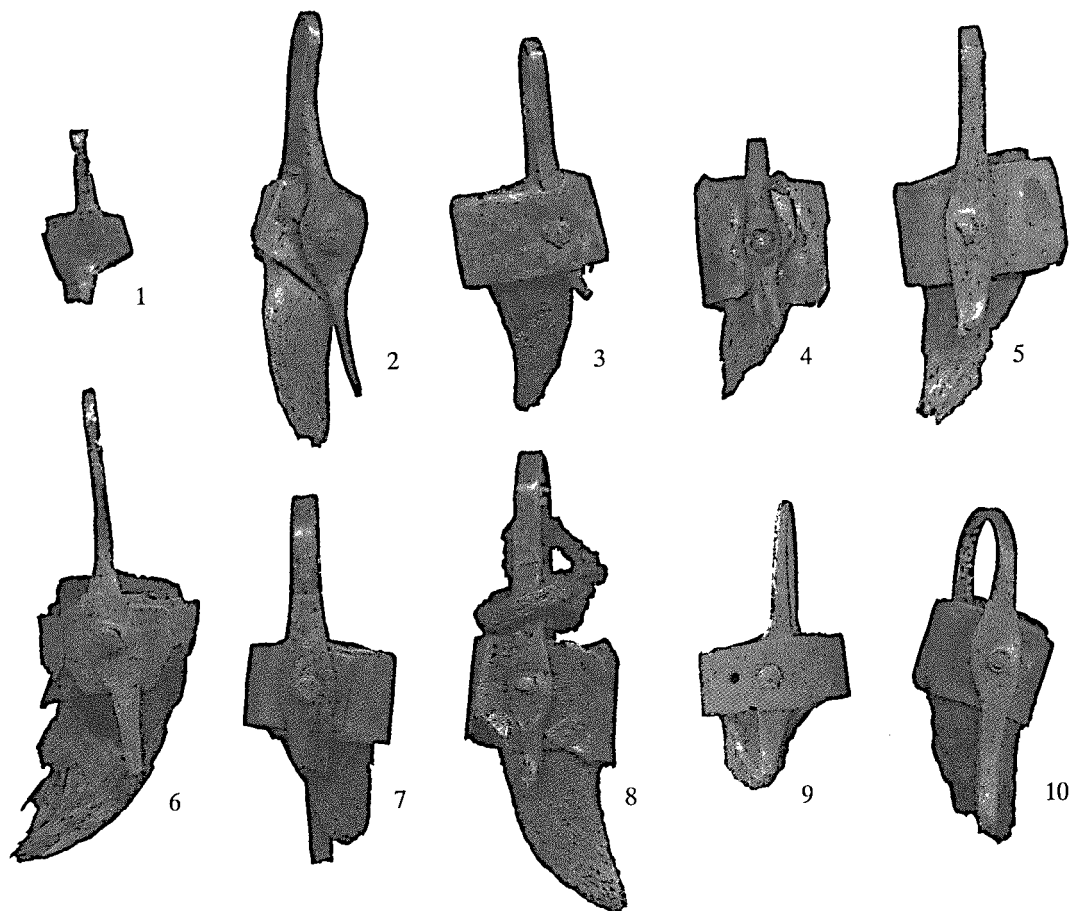

15 pav. I tipo amuletai nulūžusiomis kilpelėmis: 1 – Jakštaičių k. 119 (LNM AR 539:279), 2 – Jakštaičių k. 200 (LNM AR 539:517), 3 – Karmėlavos k. 102 (VDKM 2233:71), 4 – Kernavės Pajautos slėnis (KVAIRM A-5093), 5 – Kuršų k. 46 (ŽAM GEK 30.964:1006), 6 – Paežerio k. 144 (LNM AR 460:385), 7 – Pribitkos k. 49 (LNM AR 640:215), 8 – Pribitkos k. 56 (LNM AR 640:251); 9 – Šeimyniškėlių piliakalnis (VŽM), 10 – Šlapgirio k. 9 (LNM AR 468:41).

Koreliacinį LDK I tipo 6-ojo varianto amuletų su į išorę atlenktomis ir susuktomis kilpelėmis klasterį sudaro per 60 radinių (14 pav.)<sup>22</sup>. Sprendžiant pagal koreliacinio klasterio duomenis, šio amuletų varianto chronologiją galima apibrėžti XV a.

Livonijos I tipo 6-ojo varianto amuletų koreliacinius duomenis iš 2 kapų sudaro tik keletas radinių<sup>23</sup>, pagal kuriuos tokių amuletų chronologiją galima apibrėžti XV a.

*Amuletai su nulūžusiais kilpelių galais.* I tipo 13 amuletų kilpų galai, esantys žemiau kniedės, yra nulūžę, todėl jų negalime priskirti kuriam nors šio tipo variantui (15:1–10 pav.)<sup>24</sup>. 9 tokie amuletai rasti 8 kapuose 5 kapinyuose. Dar po 1 amu-

letą rasta 2 kapinyuose atsitiktinai, Kernavės Pajautos slėnyje ir Šeimyniškėlių piliakalnyje.

Koreliacinį I tipo amuletų su nulūžusiais kilpelių galais klasterį sudaro per 40 radinių (16 pav.)<sup>25</sup>. Pagal koreliacinio klasterio duomenis šių amuletų chronologiją galima apibrėžti XV a.

## II tipas

Šio tipo amuletų apkaustai padaryti iš plačios skardelės juostelės rėmelio ir kilpos (17:1 pav.). Nuo I tipo amuletų jie skiriasi tuo, kad jų kilpų galai neužsukti. 2 šio tipo amuletai yra tik su kilpa ir be skardinio rėmelio (17:2, 5 pav.). Iš pirmo žvilgsnio atrodo, kad prie pastarųjų amuletų būtų

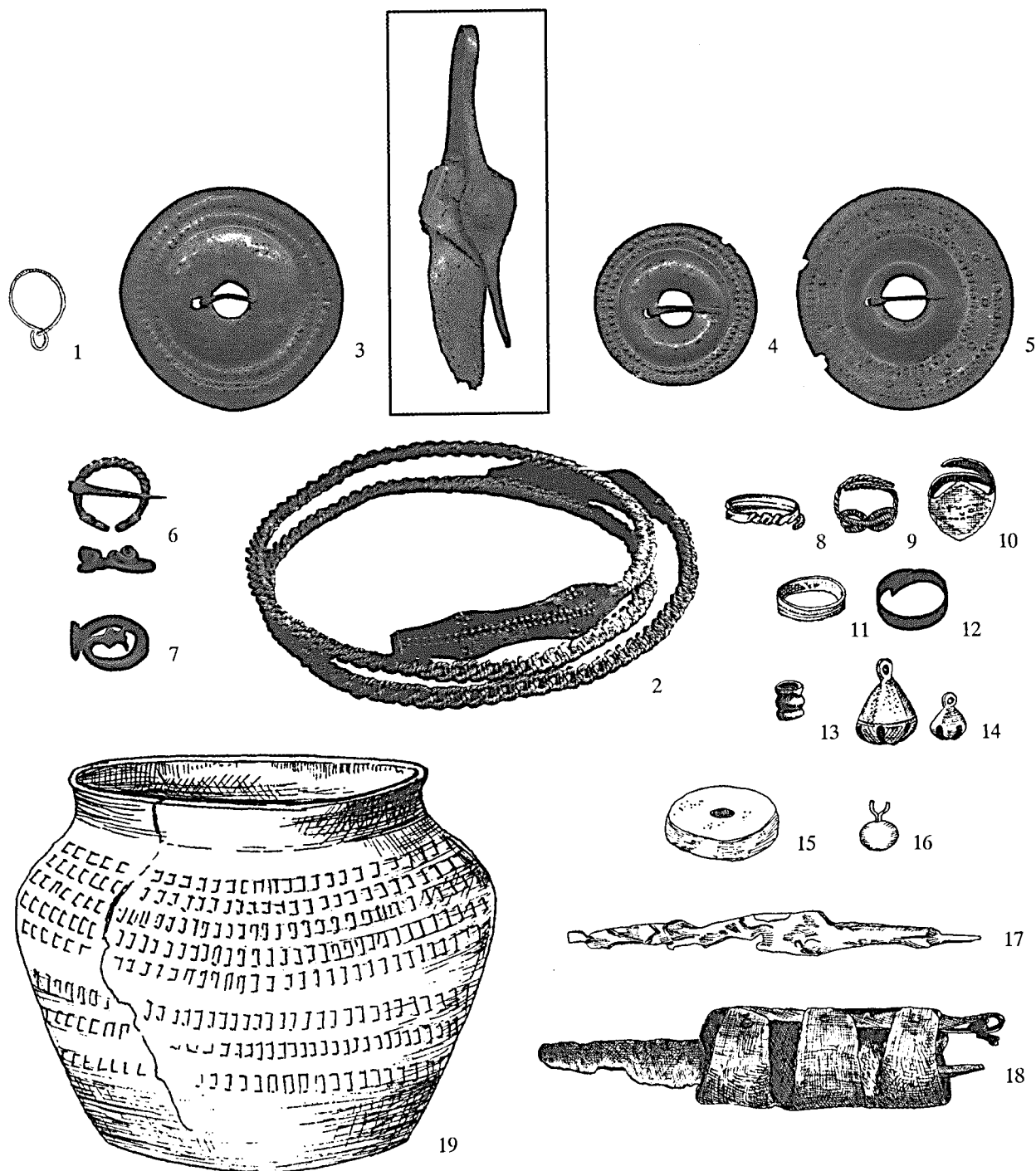

16 pav. I tipo amuletų nulūžusiais kilpelių galais koreliacinis klasteris: 1 – kilpinis auskaras, 2 – antkaklė, 3–5 – skardinės II tipo segės, 6 – omegos formos segė sraiginių įvijų galais, 7 – omegos formos segė lėlijiniais galais, 8 – vijimą imituojantis III tipo žiedas, 9 – pintas IV tipo žiedas, 10 – skardinis žiedas, 11 – juostinis I tipo žiedas, 12 – juostinis sukeistais galais žiedas, 13 – žalvarinis karolis, 14 – pavieniai žvangučiai, 15 – verpstukas, 16 – saga, 17 – įtveriamasis peilis, 18 – peilis papuoštomis makštimis, 19 – puodas.

1, 3, 11–12, 14, 19 – Karmėlavos k. 102; 7, 16–17 – Paežerio k. 144; 4, 6, 8, 15 – Pribitkos k. 56; 2, 5, 9–10, 13, 18 – Šlapgirio k. 9.

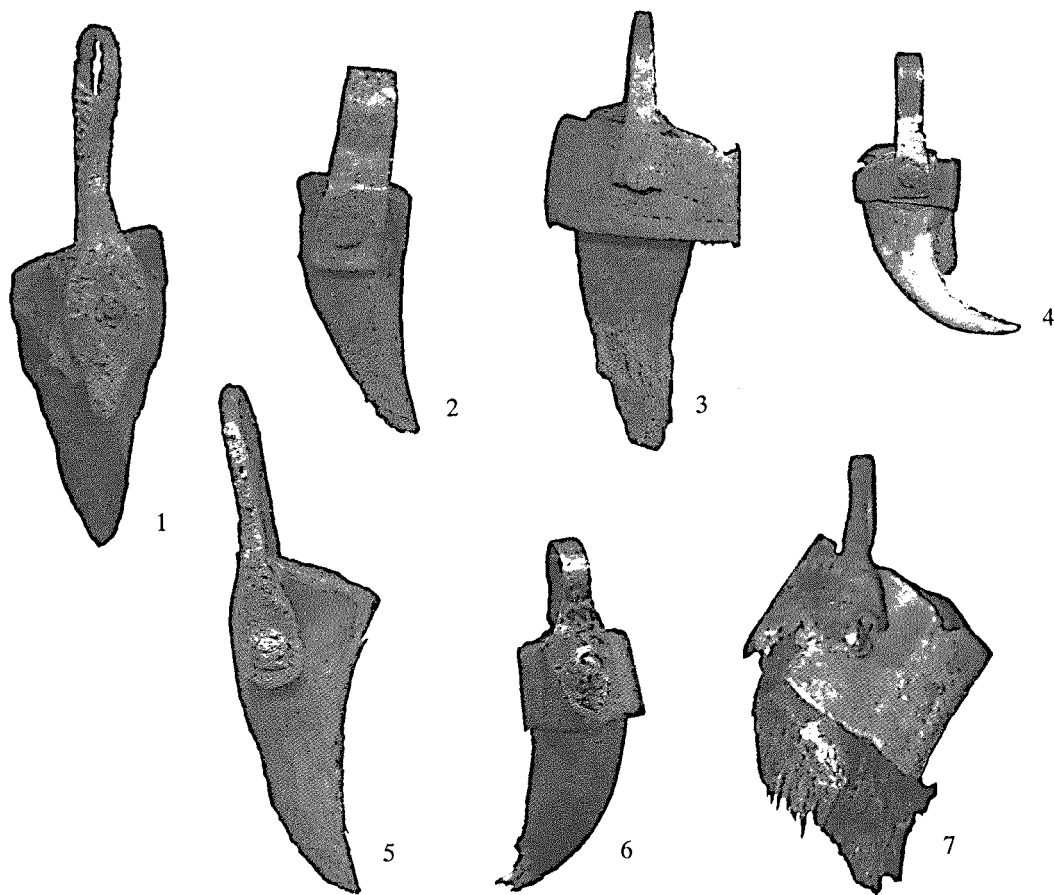

17 pav. II tipo amuletai: 1 – Argļaičių k. 12 (LNM AR 637:31), 2 – Diktarų k. 28 (LNM AR 655:118), 3 – Kuršų k. 4 (ŽAM GEK 30.964:52), 4 – Narkūnų k. 2 (LNM AR 642:13), 5 – Obelių k. 127 (LNM AR 621:1113), 6 – Patumšalių kapinynas (LNM AR 28:30), 7 – Šeimyniškėlių k. 43 (VŽM).

galima priskirti dar vieną, tačiau po jo kilpa yra išlikusių skardinio rėmelio liekanų. Žinomi tik 7 šio tipo amuletai iš 7 kapinynų (17:1–7 pav.)<sup>26</sup>. 6 amuletai rasti kapuose ir 1 atsitiktinai.

Koreliacinį II tipo amuletų klasterį sudaro apie 50 radinių (18 pav.)<sup>27</sup>. Pagal koreliacinio klasterio duomenis, šio tipo amuletų chronologiją galima apibrėžti XIV a. pabaiga–XV a.

### III tipas

Šio tipo amuletų apkaustai padaryti tik iš plačios skardelės juostelės rėmelio, kuris kniede pritvirtintas prie lokio pirštakaulio (19:1–7 pav.). Tokiuose amuletuose nėra nei kilpos, nei prie jos galų atlenktų ir susuktų mažųjų kilpelių su įver-

tais kabučiais. Du pirštakauliai rasti be skardinio rėmelio ir nors ant šių pirštakaulių nematyti jokių metalo oksidacijos pėdsakų, bet pagal kniede skirtą išgręžtą skylutę jie priskirti III tipo amuletams (19:1–2 pav.). LDK rasta 11 III tipo amuletų 11 kapinynų<sup>28</sup>. Po 1 amuletą rasta 8 kapuose ir 3 kapinynuose atsitiktinai. Livonijoje 1 III tipo amuletas rastas Jersikos piliakalnyje.

III tipo amuletai rasti 6 moterų ir 2 vyrų kapuose. Koreliacinį III tipo amuletų iš moterų kapų klasterį sudaro per 40 radinių (20 pav.)<sup>29</sup>. Koreliacinius duomenis iš vyrų kapų sudaro per 30 radinių<sup>30</sup>. Sprendžiant pagal visų kapų koreliacinius duomenis, šio tipo amuletų chronologiją galima apibrėžti XIV a. pabaiga–XV a.

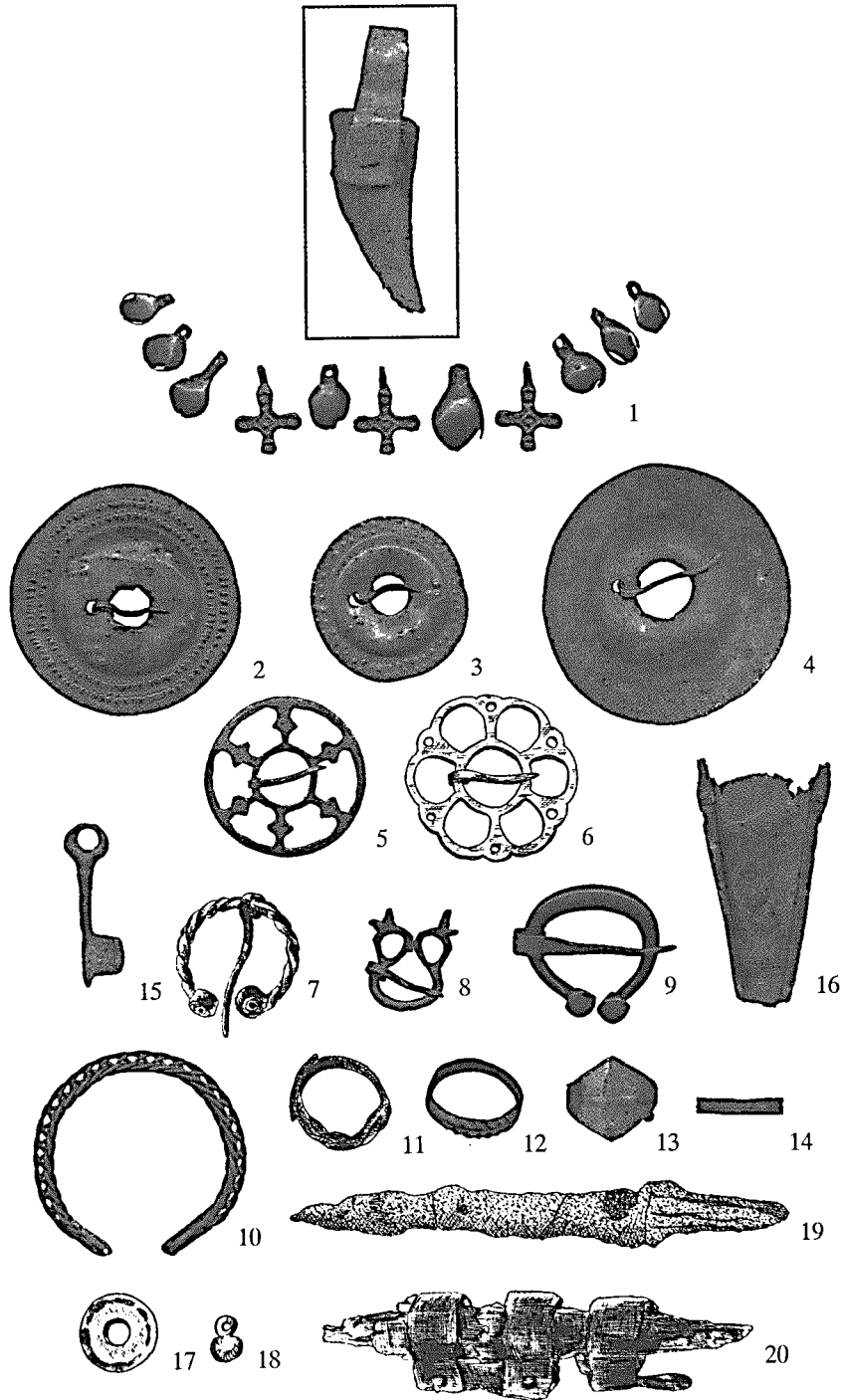

18 pav. II tipo amuletų koreliacinis klasteris: 1 – vėrinys iš žvangučių ir II tipo kryželių, 2–4 – skardinės II tipo segės, 5 – segė su rato simboliu, 6 – šešialapė rozetinė segė, 7 – omegos formos segė sraiginių įvijų galais, 8 – omegos formos segė vienaragio galais, 9 – omegos formos segė daugiakampiais galais, 10 – pinta apyrankė su plokštelėmis galuose, 11 – pinta III tipo žiedas, 12 – pynimą imituojantis V tipo žiedas, 13 – skardinis žiedas, 14 – juostinis I tipo žiedas, 15 – simbolinis raktas, 16 – adatinė, 17 – šiferinis verpstukas, 18 – saga, 19 – įtviriamasis peilis, 20 – peilis papuoštomis makštimis.

9 – Arglaičių k. 12; 2–3, 10, 12, 17 – Diktarių k. 28; 4, 7, 13–14, 20 – Kuršų k. 4; 1, 5, 16, 18 – Narkūnų k. 2; 8, 15 – Obelių k. 127; 6, 11, 19 – Šeimyniškių k. 43.

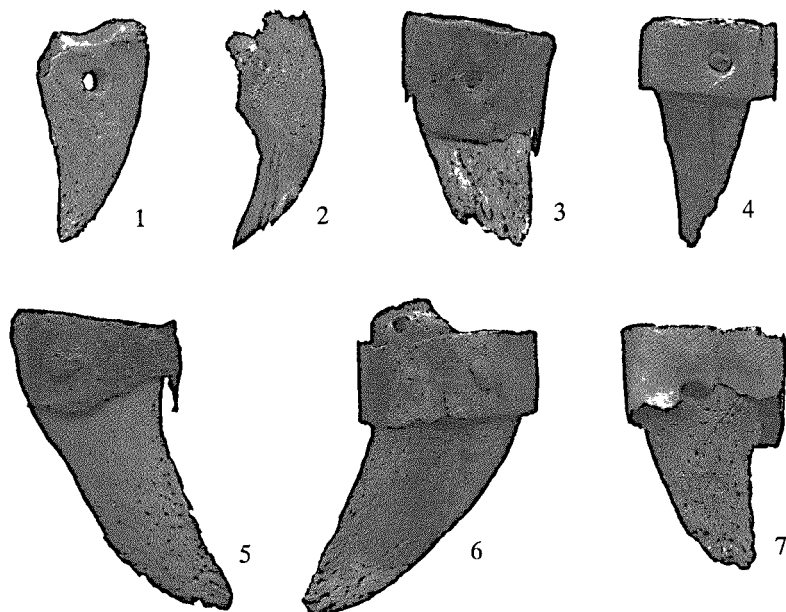

19 pav. III tipo amuletai: 1 – Kuršų k. 4 (ŽAM GEK 30.964:367), 2 – Varnių k. 17 (1998 m. kasinėjimai; ŽAM), 3 – Geniakalnio kapinynas (Utenos KM A-618), 4 – Jakštaičių k. 190 (LNM AR 539:489), 5 – Karmėlavos k. 75 (VDKM 2233:12), 6 – Rumšiškių k. 149 (LNM AR 390:423), 7 – Skrebinų k. 134 (LNM AR 688:258).

### Neklasifikuoti amuletai

Iš 114 galėjome klasifikuoti 98 amuletus. Kitų 16 amuletų iš 12 kapinynų (po 1 rasta 11 kapų ir 5 atsitiktinai) neklasifikavome<sup>31</sup>, nes jie mums žinomi tik iš kasinėjimų ataskaitų arba informacinių straipsnių, kuriuose pažymėta, kad buvo rastas „žvėries nagas apkaustytas žalvarine skardele“, „amuletas – žalvariu kaustytas meškos nagas“, „žvėries nagas su įverta virvute viršutinėje dalyje. Nagas žalvariu neapkaustytas“, „sunkęs pakabutis iš apkaustyto nago ar danties“ ir pan.

Amuletai rasti 8 moterų ir 1 vyro kape, o į dviejų XVI–XVII a. pradžios kapų sampilus jie pateko iš suardytų ankstyvesnių kapų. Pagal koreliacinius duomenis iš 8 moterų<sup>32</sup> ir vyro<sup>33</sup> kapo šių amuletų chronologiją galima apibrėžti XIV a. pabaiga–XV a.

### AMULETŲ IŠ APKAUSTYTŲ LOKIO NAGŲ SAVININKAI IR RADIMO APLINKYBĖS

Amuletai rasti 65 moterų<sup>34</sup>, 5 vyrų<sup>35</sup> ir 5 vaikų<sup>36</sup> kapuose. Amžius nustatytas 33 moterų, t.y. daugiau kaip pusės visų moterų, kurioms į kapą buvo įdėti amuletai iš apkaustyto lokio nago. Rezultatus suskirstę į tris amžiaus grupes nustatėme, kad tokie amuletai buvo įdėti: 1) 11 kapų, kuriuose palaidotos moterys nuo 20 iki 40 metų amžiaus, 2) 15 kapų, kuriuose palaidotos moterys nuo 40 iki 55 metų amžiaus, ir 3) 7 kapuose, kuriuose palaidotos per 55 metų amžiaus moterys. Taigi du trečdaliai moterų, palaidotų su šiais amuletais, buvo vyresnio ir senyvo amžiaus ir tik trečdalis – jauno ir vidutinio amžiaus. Livonijoje tokie

amuletai taip pat daugiausia rasti moterų kapuose (Земитис, 1985, 55). Iš 5 vyrų kapų žinomas tik 1 amžius – 40–50 metų. Iš Livonijos žinomas tik 1 vyro kapas, kuriame rastas amuletas iš apkaustyto lokio nago (Земитис, 1985, 55). Iš 5 vaikų kapų amžius nustatytas 3 mirusiųjų. Tai – kūdikis, 3–4 metų ir 7 metų amžiaus vaikas. Iš Livonijos žinomas tik 1 vaiko kapas, kuriame rastas amuletas iš apkaustyto lokio nago (Земитис, 1985, 55).

Iš 75 LDK kapų, kuriuose mirusieji buvo palaidoti su amuletais, tik 11 kapų šių radinių vieta kape tiksliai neužfiksuota<sup>37</sup>. Kituose 64 kapuose amuletai rasti įvairiose kapo vietose. Daugiausia, net 43 kapuose, jie buvo rasti kairėje juosmensdubens srities pusėje – žemiau kairės alkūnės, po kairiuoju dilbiu, po kairės rankos pirštakauliais, prie, po ir ant kairiojo dubens kaulo<sup>38</sup>. Iš šių 43

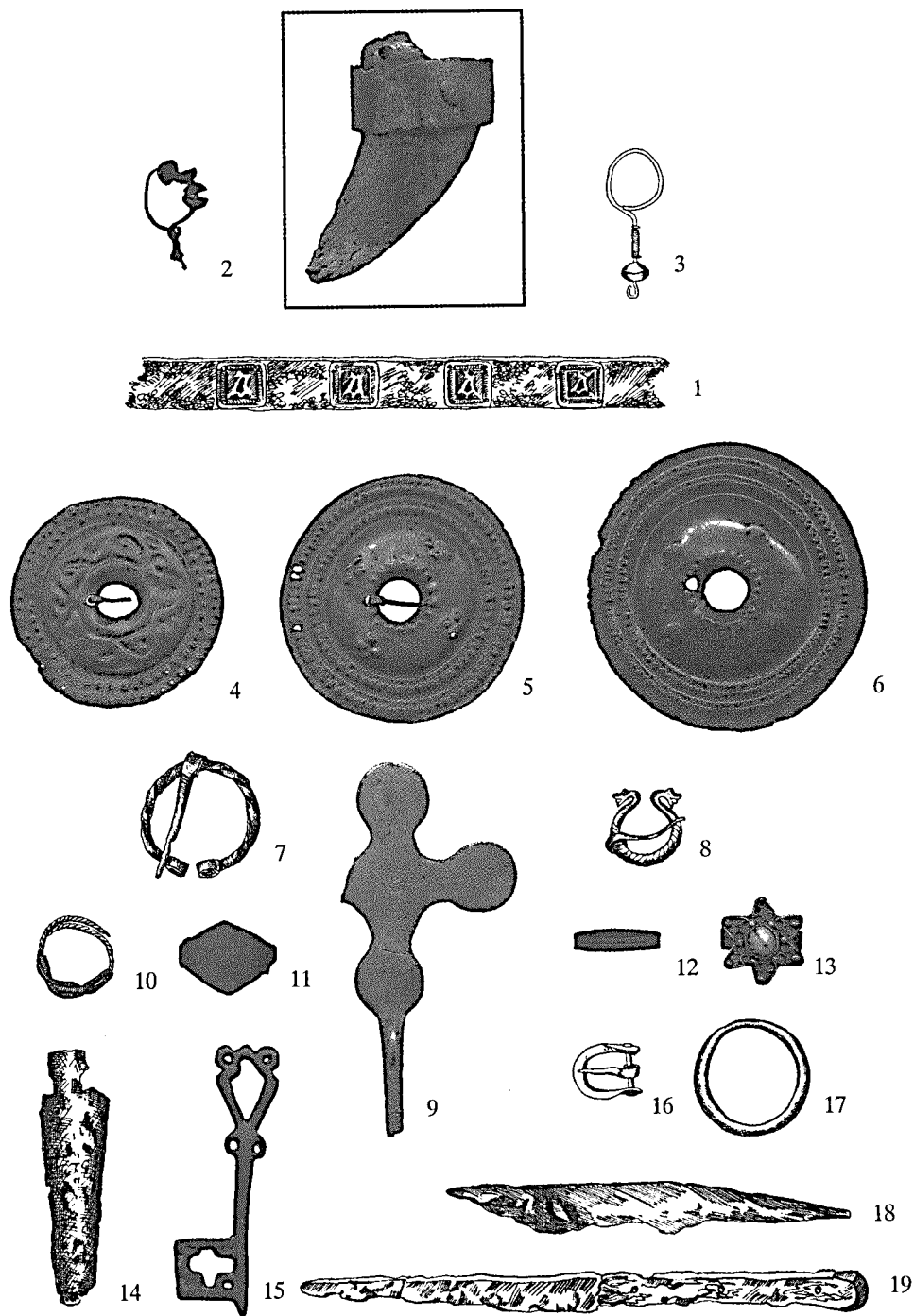

20 pav. III tipo amuletų koreliacinis klasteris: 1 – keturkampės 23-iojo varianto vainiko skardelės, 2 – kilpinis auskaras, 3 – vadinamasis klaustuko formos auskaras, 4–6 – skardinės II tipo segės, 7 – omegos formos segė sraiginių įvijų galais, 8 – omegos formos segė su vienaragio galais, 9 – kryžinio smeigto galvutė, 10 – pintas IV tipo žiedas, 11 – skardinis žiedas, 12 – juostinis žiedas, 13 – individualus žiedas, 14 – simbolinis raktas, 15 – geležinė adatinė?, 16 – žalvarinė sagtis, 17 – žalvarinė grandis, 18 – įtvėriamasis peilis, 19 – peilis medinėmis kriaunomis.

5–6, 8–10, 15, 17–18 – Jakštaičių k. 190; 2, 12 – Karmėlavos k. 75; 3–4, 16 – Rumsiškių k. 149; 1, 11, 13–14, 19 – Skrebinų k. 134; 7 – Varnių k. 17.

kapų 9 kapuose amuletai buvo įdėti į odinį arba audeklinį kapšelį su kitomis įkapėmis (monetomis, žvangučiais, žiedais, peiliais ir kt.). Iš į kapšelius įdėtų amuletų labiausiai išsiskiria dviejų Jakštaičių kapinyno kapų duomenys. Viename kape į kapšelį buvo įdėti 3 amuletai ir 3 kryžiniai smeigtai, o kitame – net 7 amuletai. Tuo tarpu dešinėje juosmens-dubens srities pusėje amuletai rasti vos 6 kapuose<sup>39</sup>. Juosmens-dubens srityje amuletai rasti dar 7 kapuose, tačiau kasinėjimų ataskaitose nenurodyta konkreti jų radimo vietos pusė<sup>40</sup>. Iš šių duomenų galima spręsti, kad tipinė amuletų vieta kape buvo mirusiojo juosmens srityje, kur dominavo kairioji pusė. Be to, dar 4 kapuose amuletai rasti kairėje mirusiojo pusėje – po kaukole, kairiosios pėdos srityje ir tiksliai nelokalizuojoje kairės pusės vietoje<sup>41</sup>. Likusiuose 4 kapuose amuletai aptikti ant krūtinės<sup>42</sup>. Atidengiant Arglaičių kapą 10 ant krūtinės, šalia žastikaulio, iš pradžių matėsi keturi grandinėls nareliai, o nuėmus griaučius paaiškėjo, kad tai 18 cm ilgio dvišakė grandinėlė iš 9 susuktų vielų narelių, į kurių galus įkabinta po vieną amuletą iš apkaustyto lokio nago (9:1 pav.). Taigi šie amuletai gulėjo juosmens-dubens srityje. Narkūnų kape 2 amuletas gulėjo kairėje krūtinės pusėje ir nepriklausė vėriniui iš žvangučių ir kryželių. Obelių kape 137 ant raktikaulio gulėjo žiedinė segė lelijinėmis ataugėlėmis su įrištu odiniu dirželiu (12:20 pav.), kurio kitas galas pririštas prie amuleto kilpos. Dar vieną amuletą, prikabinantį prie žiedinės segės, su įrašu „AVE MARIA“ (13:4 pav.) žinome iš Livonijos, rastą atsitiktinai Puzės kapinyne. Kuršų kape 46 rasti net trys amuletai<sup>43</sup> – 1 rastas krūtinės srityje, o nuimant griaučius, po jais, galvos-pečių srityje, rasti dar 2 amuletai kartu su 8 žiedais, papuošto peilio makščių apkalu, apyrankės fragmentu, sulaužytos į keturias dalis antkaklės fragmentais ir 4 skardinėmis II tipo segėmis.

Vokiečių ordino teritorijoje iš 11 kapų 4 kapinyuose, kuriuose rasta amuletų iš apkaustytų lokių nagų, duomenis apie jų vietą kape turime tik iš 5 Równina Dolna kapinyno kapų. Vienas kapas suardytas ir jame amuletas rastas prie pėdų, o ki-

tuose keturiuose, kaip ir LDK kapuose, vyrauja kairioji pusė<sup>44</sup>.

Tuo tarpu iš G. Zemyčio paskelbtų apibendrintų duomenų galima susidaryti vaizdą, kad Livonijoje amuletai rasti įvairiose kapo vietose ir ten kairioji pusė nėra vyraujanti<sup>45</sup>.

### LŪŠIES IR LOKIO NAGAI XVI A. NARATYVINIUOSE ŠALTINIUOSE IR AMULETŲ IŠ APKAUSTYTŲ LOKIO NAGŲ SIMBOLIKA

J. Basanavičius ir E. Volteris pirmieji citavo naratyvinių šaltinių ištraukas apie lokių ir lūšių nagų naudojimą laidojant bei jų semantinę reikšmę, tačiau tai siejo ne su krikščionyste, bet su senaisiais lietuvių tikėjimais.

Lūšies ir lokio nagų dėjimas prie sudeginamo lietuvių kunigaikščio arba didiko kūno pirmą kartą aprašytas vadinamajame Šventaragio mite Lietuvos metraščių platesniajame sąvade (vadinamoji Bychovco kronika), rašytame po 1521 m.: „Ir jeigu kurio nors lietuvių kunigaikščio arba didiko kūną degindavo, tai prie jo dėdavo lūšies ar lokio nagus. Mat tikėjo, kad ateisianti teismo diena, ir vaizdavosi, kad ateisias dievas, kuris, ant aukšto kalno sėdėdamas, teisiąs gyvuosius bei mirusiuosius. O į tą kalną be tų lūšies ar lokio nagų būsią sunku įkopti. Ir dėl to prie jų dėdavo tuos nagus, su kuriais jie turėsią įkopti į tą kalną ir stoti į Dievo teismą. Ir nors buvo pagony, bet visuomet įsivaizduodavo ir tikėjo vieną Dievą, ir kad būsianti Paskutinio teismo diena, ir tikėjo mirusiųjų prisikėlimą ir vieną Dievą, ateisiantį gyvųjų ir mirusiųjų teisti“ (Jasas, 1971, 61; BRMŠ, 2001, 381).

Vieną Lietuvos metraščių platesniojo sąvado nuorašą XVI a. yra turėjęs ir juo naudojęsi istorikas Motiejus Strijkovskis, kuris lūšies ir lokio nagų deginimą kartu su numirėliais pakomentavo kaip negerą tikėjimą mirusiojo prisikėlimu Paskutinio teismo dieną: „Mirusiųjų prisikėlimu Paskutinio teismo dieną tikėjo, bet negerai; mat jie manė, kad jei kas buvo bajoras ar kiemionis, tur-



čius ar skurdžius, didžiūnas ar prastas tarnelis, tai ir po prisikėlimo iš numirusiųjų, būsimajame gyvenime, jo būklė bus tokia pati. [...] Ir lūšių bei meškų nagus degino su numirėliais kartu, nes tikėjo, jog Paskutinio teismo dieną jiems teks sunkiai kopti į aukštą kalną, ant kurio kažkoks Visagalis Dievas teis visą pasaulį, o kad lipti būtų patogiau ir saugiau, tikėjosi lūšies nagais prisigelti“ (BRMŠ, 2001, 544). Kitose dviejose vietose M. Strijkovskis įterpė lūšių ir lokių nagus į tariaimas Lietuvos didžiųjų kunigaikščių kremacijos apeigas, kada laidojant Gediminą „iš visų pusių užkūrę laužą, lūšių ir meškų nagus į ugnį mėtė“ (BRMŠ, 2001, 559), o laidojant Kęstutį prie mirusiojo kunigaikščio kūno, be kitų daiktų, buvo padėti ir lūšių bei lokių nagai (BRMŠ, 2001, 562).

Lietuvos metraščių platesniojo sąvado autorius, bandydamas parodyti ikikrikščioniškosios Lietuvos diduomenės papročius, sujungė nesuderinamus pomirtinio gyvenimo vaizdinius – pagoniškąją kremaciją su krikščioniškuoju vienu Dievu, Paskutiniu teismu ir tikėjimu mirusiųjų prisikėlimu<sup>46</sup>. Negalima nei patvirtinti, nei paneigti, kad ikikrikščioniškosios Lietuvos diduomenės kremacijos apeigose buvo ar nebuvo naudojami žvėrių nagai, kurių pėdsakų iki šiol nerasta nė viename degintiniame kape. Bet čia turime atkreipti dėmesį į esminį skirtumą, kad XIV a. pabaigos–XV a. LDK kapuose rasta ne šiaip žvėrių nagų, bet amuletų iš apkaustytų lokio nagų. Žymiai didesnė tikimybė, kad XVI a. pirmosios pusės Lietuvos metraščių platesniojo sąvado autorius daugiau galėjo žinoti būtent apie tokius amuletus, jų paskirtį ir dėjimą mirusiesiems į kapus, nei apie paprasčiausius lūšių ir lokių nagus, naudotus per kremavimo apeigas, vykusias mažiausiai prieš daugiau kaip pusantro šimtmečio ir dar anksčiau.

Visų pirma turime išsiaiškinti, kodėl vėlyvaisiais viduramžiais amuletai iš lokio nago buvo naudojami LDK, Livonijoje bei Vokiečių ordino, t.y. krikščioniškuose kraštuose ir ar jie gali būti susiję su krikščioniškojo pomirtinio gyvenimo vaizdiniais – Paskutiniu teismu ir tikėjimu mirusiųjų

prisikėlimu. Pasak D. Forstner, vienas iš seniausių religinių kultų, kuris egzistavo daugelį tūkstantmečių, įžiūrėjo lokyje tarpininką tarp dangaus ir žemės, nežemiškos šalies pasiuntinį, kurioje gyvena Viešpats drauge su dvasiomis. Viduramžių mene lokys dėl žiemos miego kartais simbolizuoja žmogaus senatvę ir mirtį. Be to, lokys simbolizuoja prisikėlimą (pasirodo pavasarį iš savo žiemos irštvos su lokiuku) ir naują gyvenimą, taip pat jis buvo laikomas transformuojančia regeneruojančios krikščionybės galios prieš pagonis simboliu. Kartais lokė simboliškai siejama su skaisčiausios Mergelės gimdymo scena, nes buvo tikima, kad lokiukai gimsta beformiai ir įgyja gyvybę tik po to, kai lokė juos aplaižo (Forstner, 1990, 284–285; Becker, 1995, 142; Купер, 1995, 202; Бидерманн, 1996, 164). Lokio nagai, letenos ir dantys nuo seno ir įvairiose religijose buvo naudojami kaip amuletai, apsaugantys žmogų. Lokio taukai buvo laikomi sveikatos simboliu, nes jų dėka esą galima prisikelti iš mirusiųjų (Becker, 1995, 141), o pagal XIV a. Tesalonikų vienuolio Mato Blastorio paliudijimą, Bizantijoje juokdariai negalią gydė lokio plauku (Даркевич, 1988, 35).

LDK ir kaimyniniuose kraštuose į amuletus iš apkaustytų lokio nagų (I tipo 1-asis, 2-asis ir 4-asis variantai) įverti  $\Omega$  (omega) formos kabučiai. Biblijoje  $A$  ir  $\Omega$  simbolizuoja Dievą – visa ko pradžių ir pabaigą – ir asocijuojasi su pirmuoju ir antruoju Švč. Trejybės asmenimis, nes Apokalipsėje pasakyta: „Aš esu Alfa ir Omega, Pirmasis ir Paskutinis, Pradžia ir Pabaiga“ (Apr 22, 13). Krikščioniškojoje simbolikoje  $\Omega$  (omega) yra krikščioniško pasaulio pabaigos simbolis (Forstner, 1990, 29; Becker, 1995, 179). Daugelyje amuletų  $\Omega$  (omega) formos kabūčių galai užbaigti sraiginėmis įvijomis, o sraigė krikščioniškojoje simbolikoje yra prisikėlimo simbolis. Krikščionybėje vynuoginė sraigė traktuojama kaip prisikėlimo simbolis todėl, kad ji užsidaro savo namelyje kalkiniu dangteliu, tačiau po žiemos pavasarį suskaldo savo kriauklę ir vėl išeina į lauką. Būtent tai padarė sraigė Kristaus prisikėlimo simboliu.

Be to, dėl kriauklės formos sraigė simboliškai siejama ir su spirale (Becker, 1995, 259–260; Бидерманн, 1996, 277).

LDK amuletai iš apkaustytų lokio nagų daugiausia rasti XIV a. pabaigos–XV a. vyresnio ir senyvo amžiaus moterų kapuose, kairėje mirusiųjų juosmens srities pusėje. Evangelijoje pagal Matą pasakyta, kad per Paskutinį teismą Žmogaus Sūnaus „akivaizdoje bus surinkti visų tautų žmonės, ir jis perskirs juos, kaip piemuo atskiria avis nuo ožių. Avis jis pastatys dešinėje, ožius – kairėje“. Ir tars karalius stovintiems dešinėje: „Ateikite, mano Tėvo palaimintieji, paveldėkite nuo pasaulio sukūrimo jums paruoštą karalystę! [...]“ Paskui jis prabils į stovinčius kairėje: „Eikite šalin nuo manęs, prakeiktieji, į amžinąją ugnį, kuri prirengta velniui ir jo angelams! [...]“ (Mt 25, 31–46).

Apibendrinami amuletų iš apkaustytų lokio nagų, jų kabučių bei pačių įkapių vietos kapuose simbolines reikšmes galime daryti išvadą, kad šie radiniai tiesiogiai susiję su krikščioniškojo pomirtinio gyvenimo vaizdiniais – Paskutiniu teismu ir tikėjimu mirusiųjų prisikėlimu. Taigi Lietuvos metraščių platesniojo sąvado autorius ikikrikščioniškosios Lietuvos diduomenės pomirtinio gyvenimo vaizdinius sukūrė pasinaudodamas savo žiniomis iš jam žinomo krikščioniškojo konteksto.

## IŠVADOS

1. LDK teritorijos 47 vietovėse rasta 114 amuletų iš apkaustyto lokio nago. 87 amuletai rasti 75 kapuose, dar 27 – atsitiktinai kapinynuose ir kt. archeologijos objektuose. Medininkų vyskupijoje tokių amuletų rasta dvigubai daugiau nei Vilniaus. Vokiečių ordino teritorijoje rasta 13 amuletų 11 kapų, 4 kapinynuose. Literatūroje paskelbta 10 amuletų piešiniai. Livonijoje (tik dabartinėje Latvijos teritorijoje) žinoma apie 50 amuletų iš 24 vietovių. Latvių literatūroje paskelbta vos 10 amuletų piešiniai arba nuotraukos iš 8 vietovių.

2. LDK ir Livonijoje amuletams daugiausia buvo naudojami galiniai lokių pirštakauliai su nagu.

Beveik visų rastų amuletų išlikę tik kaulinės pirštakaulių dalys be žemėje sunykusių nagų. Amuletams panaudoti įvairaus dydžio pirštakauliai. Mažiausių pirštakaulių aukštis yra nuo 1,4 iki 2 cm, vidutinių – nuo 2,2 iki 3,5 cm, o didžiausių – nuo 4 iki 4,5 cm. Tokia pirštakaulių dydžių įvairovė rodo, kad buvo medžiojami ne tik suaugę lokiai, bet ir maži lokiukai. Amuletai iš apkaustyto žvėries iltinio danties LDK ir Livonijoje žinomi vos keli.

3. Pagal apkaustų morfologines detales amuletai iš apkaustytų nagų klasifikuoti į tris tipus. I tipo amuletų apkaustai padaryti iš plačios skar-delės juostelės rėmelio ir kilpos, kurios galai, esantys žemiau kniedės, užsukti. Vieni amuletų kilpų galai užsukti į vidų, kitų į išorę, o dar kitų į šias mažąsias kilpeles įverti įvairūs kabučiai. Pagal šias detales I tipą klasifikavome į šešis variantus. II tipo amuletų apkaustai padaryti iš plačios skar-delės juostelės rėmelio ir kilpos. Nuo I tipo amuletų jie skiriasi tuo, kad jų kilpų galai neužsukti. III tipo amuletų apkaustai padaryti tik iš plačios skar-delės juostelės rėmelio, kuris kniede pritvirtintas prie lokio pirštakaulio. Taigi tokiuose amuletuose nėra nei kilpos, nei prie jos galų atlenktų ir susuktų mažųjų kilpelių su įvertais kabučiais.

4. Visų tipų amuletų iš apkaustytų lokio nagų, rastų LDK, chronologija apibrėžiama XIV a. pabaiga–XV a., o Vokiečių ordino rastų I tipo 2-ojo varianto amuletų chronologiją galima apibrėžti XIV a. antrąja puse–XV a. pirmąja puse.

5. Amuletai iš apkaustyto lokio nago rasti 65 moterų, 5 vyrų ir 5 vaikų kapuose. Amžius nustatytas daugiau kaip pusės visų moterų. Du trečdaliai moterų, palaidotų su šiais amuletais, buvo vyresnio ir senyvo amžiaus ir tik trečdalis – jauno ir vidutinio amžiaus.

6. Iš 75 LDK kapų, kuriuose mirusieji buvo palaidoti su amuletais, tik 11 kapų šių radinių vieta kape tiksliai neužfiksuota. Kituose 64 kapuose amuletai rasti įvairiose kapo vietose. Daugiausia, net 43 kapuose, jie buvo rasti kairėje juosmens-dubens srities pusėje – žemiau kairės alkūnės, po kairiuoju dilbiu, po kairės rankos pirštakauliais,

prie, po ir ant kairiojo dubens kaulo. Iš šių 43 kapų 9 kapuose amuletai buvo įdėti į odinį arba audeklinį kapšėlį su kitomis įkapėmis (monetomis, žvangučiais, žiedais, peiliais ir kt.). Dešinėje juosmens dubens srities pusėje amuletai rasti vos 6 kapuose. Taigi tipinė amuletų vieta kape buvo mirusiųjų juosmens sritis, kurioje dominavo kairioji pusė.

7. XVI a. pirmosios pusės Lietuvos metraščių platesniojo sąvado autorius, bandydamas parodyti ikirikriškioniškosios Lietuvos diduomenės papročius, sujungė nesuderinamus pomirtinio gyvenimo vaizdinius – pagoniškąją kremaciją su krikščioniškuoju vienu Dievu, Paskutiniuoju teismu ir tikėjimu mirusiųjų prisikėlimu. Negalima

nei patvirtinti, nei paneigti, kad per ikirikriškioniškosios Lietuvos diduomenės kremacijos apeigas buvo ar nebuvo naudojami žvėrių nagai, kurių pėdsakų iki šiol nerasta nė viename degintiniame kape. Išanalizavę amuletų iš apkaustytų lokio nagių, jų kabučių bei pačių įkapių vietos kapuose simbolines reikšmes galime padaryti išvadą, kad šie radiniai tiesiogiai susiję su krikščioniškojo pomirtinio gyvenimo vaizdiniais – Paskutiniuoju teismu ir tikėjimu mirusiųjų prisikėlimu. Taigi Lietuvos metraščių platesniojo sąvado autorius ikirikriškioniškosios Lietuvos diduomenės pomirtinio gyvenimo vaizdinius sukūrė pasinaudodamas savo žiniomis iš jam žinomo krikščioniškojo konteksto.

## IŠNAŠOS

<sup>1</sup> LDK amuletai iš lokio nago rasti: Aleknų k. 22, 30, 32 (Bešėnienė, 1977š), 34, 37, Alytaus k. 734 (Svetikas, 2003, pav. 45, lent. LXII:15), Alovės k. C, Antandrajės kapinyne (Vaitkevičius, Zabiela, 2002, 207–208), Arglių k. 10 (ASL, 1993, taf. 33:3; SL, 1994, pav. 589; Bumblauskas, 2005, pav. 99), 12, Ažugirių kapinyne, Budraičių kapinyne (Dakanis, 1977, 95), Dargaliuose, Diktarių k. 28 (Urbanavičienė, 1995, pav. 31:3; Bumblauskas, 2005, pav. 98), 80 (Urbanavičienė, 1995, pav. 29:12), Dvarviečių k. 5 (Dakanis, 1998š, pav. 17), Geniakalnio kapinyne (Ribokas, 1999š, pav. 168), Gėluvos k. 124 sampile, Jakštaičių k. 36 (Urbanavičius, 1979, pav. 21:2), 39 (Urbanavičius, 1979, pav. 15:3; Žiemgaliai, 2005, Nr. 1292, pav.), 119, 151, 166 (Urbanavičius, 1979, pav. 17:2), 169 (Urbanavičius, 1979, pav. 18:4), 173 (Žiemgaliai, 2005, Nr. 1285–1291), 190, 200 (Žiemgaliai, 2005, Nr. 1293, pav.), 210 (Urbanavičius, 1979, pav. 19:2), 214, Karmėlavos k. 67 (Rickevičiūtė, 1995, pav. 5:7), 75 (Rickevičiūtė, 1995, pav. 16:3), 102 (Rickevičiūtė, 1995, pav. 3:8), Kejėnų k. 69, Kernavės Pajautos slėnyje (Kernavė, 2002, pav. 381), Kuklių k. 9 perk. 1 (Kviatkovskaja, 1998, 97–99, pav. 25:10), Kuršų k. 4, 11, 24, 26, 37, 46, 49, 51, Lepšių (Šiaulių m.) k. 4 (Naudužas, 1959, 181, pav. 6:6), Liepiniškių k. 26 (Urbanavičius, 1972b, pav. 1:7), 29, Masteikių k. 35 (Varnas, 1993š), Mažeikių k. 107 (Vaškevičiūtė, 1995a, pav. 10:14, Žiemgaliai, 2005, Nr. 1294, pav.), 120 (Vaškevičiūtė, 1995a, pav. 10:12–13; Žiemgaliai, 2005, Nr. 1295, pav.) ir 2 atsitiktinai (Balčiūnas ir kt., 1988, 170), Narkūnų k. 2 (Volkaitė-Kulikauskienė, Luchtanas, 1979,

pav. 4:5; ASL, 1993, taf. 32:1, Žulkus, 1997, 148, Abb. 2:8; Bumblauskas, 2005, pav. 99), Noriūnų k. 9 sampile (Tebelškis, 1993š), Obelių k. 86 (Urbanavičius, Urbanavičienė, 1988, pav. 95:2), 88–89, 99 (Urbanavičius, Urbanavičienė, 1988, pav. 95:3), 126, 127, 137 (Urbanavičius, Urbanavičienė, 1988, pav. 97:5), 144, 160, kapų 48 ir 56 sampile bei ežere (Urbanavičius, Urbanavičienė, 1988, 42, pav. 71:13), Paalksnių k. 3 (Michelbertas, 1994š, pav.), 24 (Michelbertas, 1997š, pav.), 27 (Michelbertas, 1997š, pav.), 35 (Michelbertas, 1999š, pav.) ir 3 atsitiktinai (Michelbertas, 1994š, 1996š, 1999š, pav.), Paežerio k. 142, 144, Payžnyje, Palangos (Žemaičių kalnelis) k. 15 (Žulkus, 1995, pav. 5:11), Patumšaliuose, Pavirvytes k. 150 (Vaškevičiūtė, 1995b, pav. 7:1), Pribitkos k. 21, 47, 49, 56, Raguvoje (Steponaitis, 2001, pav. 5:5), Rūdupiuose, Rumšiškių k. 2 (Urbanavičius, 1970, pav. 11:16), 149 (Urbanavičius, 1970, pav. 12:12), Skrebinų k. 134 (Urbanavičius, 1972a, pav. 12:5) ir 1 atsitiktinai (Urbanavičius, 1972a, pav. 12:6), Šapnagių k. 3 (Varnas, Ivanauskas, 1987, pav. 3:10; Žiemgaliai, 2005, Nr. 1171, pav.), Šeimyniškių k. 43, 50 ir 1 atsitiktinis iš J. Basanavičiaus kasinėjimų (Zabiela, 1995, pav. 9:30), Šeimyniškių piliakalnyje (Baranauskas, 2005, pav. 22), Šiaulių k. 4–5 (Naudužas, 1959, 181), Šilelio k. 51 (Gabriūnaitė, 1969, pav. 3:13), Šlapgirio k. 9 (Urbanavičius, 1967, pav. 10:8), Šukionių kapinyne (Vaškevičiūtė, 1990š, pav. 91), Užgirių kapinyne, Užvenčio k. 3 (Dakanis, 1998š, pav.), Varniuose (1984 m. kasinėjimai), Varnių k. 17 (Karalienė, 2000, pav. 28), Vembūtų k. 3 (Zabiela, 2003, 16–17, pav. 9:1), Žalakių

k. 23. Dar vienas amuletas, priskiriamas nenustatytai Lietuvos vietovei, saugomas Varšuvos valstybiniame archeologijos muziejuje (Bałtowie, 1981, pav. 74).

<sup>2</sup> Vokiečių ordine amuletai iš lokio nago rasti: Gerdovos k. 8 (Hennig, 1879b, 308; Bezenberger, 1904, 101, Abb. 135; Gaerte, 1929, 331, Abb. 266:f; Engel, La Baume, 1937, Abb. 50:e;), 15 (Hennig, 1879b, 309), 41 (Hennig, 1879b, 311), 43 (Hennig, 1879b, 311), Równina Dolna k. 14 (Odoj, 1956, 187, tab. XXIII:6), 17 (Odoj, 1958, tab. XV:11, XVI:1; Okulicz-Kozaryn, 1983, ryc. 52–53), 27 (Odoj, 1958, tab. XVIII:1–2), 30 (Odoj, 1958, 129–130, tab. XIX:9), 69 (Odoj, 1958, 142, tab. XXIV:8), Štangenvaldės k. 4 (Schiefferdecker, 1871, 45, taf. II:9; Engel 1931, 113, Abb. 16:l), Vėluvos kapinyne (Валуев, 2003, рис. 5:4).

<sup>3</sup> Livonijoje (dab. Latvijos teritorijoje) amuletai iš lokio nago rasti: Aizkrauklės k. 79 (Zemītis, 2004, att. 13:18), Augustiniškių k. 86 (Zemītis, 2004, att.13:22), Bērmuižo k. 10 (Zemītis, 2004, att. 13:17), Bonifacevo (Zemītis, 2004, att. 13:20), Darvdedžū k. 3, 4 (Zemītis, 2004, att. 13:2), Dobelės k. 307, 815, 911 (Zemītis, 2004, att. 13:14), Engurės (Zemītis, 2004, att. 13:8), Ikšķilės (Zemītis, 2004, att. 13:24), Irlavos (Zemītis, 2004, att. 13:9), Īvandės (Zemītis, 2004, att. 13:3), Kandavos (Zemītis, 2004, att. 13:7), Konicpolės (Zemītis, 2004, att. 13:23), Martiņsalos (Zemītis, 2004, att. 13:16), Pasilciemso (Zemītis, 2004, att. 13:4), Pukuljo k. II pilk. II (Zemītis, 2004, att. 13:1), Puzėje (Zemītis, 2004, att. 13:5), Puzės Lejaskrogs k. 113, 143 (Zemītis, 2004, 70), Reņģeje (Zemītis, 2004, att. 13:11), Salduso k. 23 (Zemītis, 2004, att. 13:10), Skarėje (Zemītis, 2004, att. 13:13), Spārėje (Zemītis, 2004, att. 13:6), Tērvetėje (Zemītis, 2004, att. 13:15), Trūpije (Zemītis, 2004, att. 13:21), Užavoje (Zemītis, 2004, att. 13:25), Vadakstėje (Zemītis, 2004, att. 13:12), Vīnalkalno k. 28 (Zemītis, 2004, att. 13:19).

G. Zemytis nepastebėjo amuleto, rasto Jersikos piliakalnyje (Vilcāne, 2002, 121, att. 2:7).

<sup>4</sup> Literatūroje paskelbti šie amuletai iš Livonijos: Aizkrauklės k. 79 (Melne, 2002, 127, att. 6:2), Augustiniškių k. 86 (Бепра, 2001, 424–425, рис. 4:4), Darvdedžū k. 3 (Šnore, 1937, 60, att. 3:12), 4 (Šnore, 1937, 61, att. 4:1), Dobelės (Daiga, 1980, 52, att. 10:29), Jersikos piliakalnio (Vilcāne, 2002, 121, att. 2:7), Puzės (Zimejumu, 1926, 493, Nr. 45), Tērvetės kapinyno (Zemītis, 1984, 127, att. 27:11), Vīnalkalno k. 28 (Urtāns, 1962, 24, 30, att. 11:7) ir 1 atsiktinis (Urtāns, 1962, 24, att. 11:1).

<sup>5</sup> Pasak G. Zemyčio, į Latvijos amuletų „S“ raidės formos grandeles-kabučius buvo įkabinami trapeciniai liežuvėliai, žvangučiai su kryžine išpjova, supinta vie-

lytė arba grandelė, o iš esmės kabutis yra sudėtingas papuošimas, kuris atliko ir žvangančio amuleto funkcijas (Земитис, 1985, 58). Deja, latvių literatūroje neteko matyti amuletų su įkabintais žvangučiais.

<sup>6</sup> LDK I tipo 1-ojo varianto amuletai su Ω (omega) formos kabučiais rasti: Alytaus k. 734, Karmėlavos k. 67, Kuklių k. 1 perk. 9, Kuršų k. 11, Obelių k. 160.

<sup>7</sup> LDK I tipo 1-ojo varianto amuletų su įkabintu Ω (omegos) formos kabučiu klasterį sudaro: LDK II tipo pinigėliai (Alytaus k. 734 (3), Karmėlavos k. 67 (3); keturkampės 13-ojo varianto vainiko skardelės (Kuklių k. 9 perk. 1); kilpiniai auskarai (Alytaus k. 734 (4), Karmėlavos k. 67 (2); antkaklė (Karmėlavos k. 67); 4 žvangučių su VIII tipo kryželiu vėrinys (Karmėlavos k. 67); skardinės segės (Karmėlavos k. 67 (3), Kuršų k. 11 (5); segė su rato simboliu (Karmėlavos k. 67); septynlapė rozetinė segė (Alytaus k. 734); juostinės skardinės apyrankės su kaištinio galų suvėrimu (Karmėlavos k. 67 (2); pynimą imituojantis II tipo 1-ojo varianto žiedas (Karmėlavos k. 67); pynimą imituojantis V tipo žiedas (Obelių k. 160); skardiniai žiedai (Alytaus k. 734 (3), Kuklių k. 9 perk. 1 (2), Kuršų k. 11); juostiniai žiedai (Alytaus k. 734 (3), Karmėlavos k. 67); adatos (Karmėlavos k. 67 (2); šiferinis verpstukas (Karmėlavos k. 67); saga (Karmėlavos k. 67); geležinės grandys (Alytaus k. 734, Karmėlavos k. 67); įtveriamieji peiliai (Alytaus k. 734); peilis papuoštose makštyse (Kuršų k. 11); peilis (Kuklių k. 9 perk. 1); puodai (Karmėlavos k. 67, Kuršų k. 11).

Alytaus k. 734 rasta gaidžio kaulų.

<sup>8</sup> Koreliacinį Livonijos I tipo 1-ojo varianto amuletų su įkabintu Ω (omegos) formos kabučiu klasterį sudaro: omegos formos segė sraiginių įvijų galais (Darvdedžū k. 4); omega formos segė keturkampiais galais (Darvdedžū k. 3); žiedinės segės (Darvdedžū k. 4 (2); žiedinės segės su 4 ataugėlėmis (Darvdedžū k. 3, 4 (2); žiedinė segė su trikampiais skydeliais lankelyje (Darvdedžū k. 3); omega formos kabutis su įvertais 2 žvangučiais (Darvdedžū k. 3); spiralinės apyrankės (Darvdedžū k. 3 (2); žiedai (Darvdedžū k. 3 (6), 4 (2); peilis odinėse papuoštose makštyse (Darvdedžū k. 3), apavo sąsagos (Darvdedžū k. 3); alaviniai apskriti drabužio papuošimai (Darvdedžū k. 3 (16).

<sup>9</sup> Vokiečių ordino I tipo 2-ojo varianto amuletų su į Ω (omega) formos kabučius įkabintomis trapecinėmis skardelėmis koreliacinį klasterį sudaro: Vinricho von Kniprodes (1351–1382) kvartnikas (Równina Dolna k. 27); Vokiečių ordino kaldinti XIV a. brakteatai (Równina Dolna k. 17 (3), 27); antsmilkiniai (Równina Dolna k. 27, k. 69 (2); žvangučiai (Równina Dolna k. 17 (4), 27 (?); stiklo karolių vėriniai (Równina Dol-

na k. 17, 27); įvairūs alaviniai kabučiai iš alavo ir cinko (Równina Dolna k. 27); šešialapė rozetinė segė (Równina Dolna k. 69); aštuonlapė rozetinė segė (Równina Dolna k. 17); vadinamoji ažūrinė segė (Równina Dolna k. 27); žiedinė segė su rozetėmis lankelyje (Równina Dolna k. 27); žiedinė segė su keturiomis ataugėlėmis (Štangenvaldės k. 4); pinti III tipo žiedai (Równina Dolna k. 17, 27 (2)); juostiniai I tipo žiedai (Równina Dolna k. 27 (2)); peilis papuoštose makštyse (Równina Dolna k. 17); peiliai medinėmis kriaunomis (Równina Dolna k. 27, Štangenvaldės k. 4).

<sup>10</sup> LDK I tipo 3-iojo varianto amuletai rasti: Ažugirių kapinyne, Jakštaičių k. 151, Mažeikių k. 120 (2), Užvenčio k. 3 (2).

<sup>11</sup> Vokiečių ordino I tipo 3-iojo varianto amuletai rasti: Gerduvos k. 8, Równina Dolna k. 14, 30, Vėluvos kapinyne.

<sup>12</sup> Koreliacinį LDK I tipo 3-iojo varianto amuletų klasterį sudaro: antkaklės fragmentai (Jakštaičių k. 151); omegos formos segė su sraiginių įvijų galais (Jakštaičių k. 151); žiedinė segė su žvaigžde lankelyje (Mažeikių k. 120); žiedinė segė (Jakštaičių k. 151); 2 žalvariniai ir 1 juodo stiklo karolis (Užvenčio k. 3); skardiniai žiedai (Jakštaičių k. 151 (3)); juostinis I tipo žiedas (Užvenčio k. 3); signetinio (?) žiedo lankelis (Mažeikių k. 120); įteriamasis peilis (Jakštaičių k. 151); peilis medinėmis kriaunomis (Užvenčio k. 3); peilių fragmentai (Jakštaičių k. 151, Mažeikių k. 120).

<sup>13</sup> Koreliacinius I tipo 3-iojo varianto amuleto klasterio duomenis iš Livonijos Augustiniškių k. 86 sudaro: juostinės skardinės apyrankės sraiginių įvijų galais ir su įvertomis grandelėmis (2), grandinėle, įteriamasis peilis, grandinėle, 84 kauri kriaukelių ir 25 stiklo karolių vėrinys, kitas 15 kauri kriaukelių vėrinys, 17 žvangučių, 18 stiklo karolių, 3 kryželiai, medalikėlis su šv. Jurgio atvaizdu, 2 rombiniai skardinių kabučiai, 5 iš monetų padaryti kabučiai – 3 iš Talino artigų kaltų nuo XIV a. vidurio iki 1390 m., 1 Tartu vyskupo Ditricho Damerovo (1379–1400) kaldintas artigas ir 1 iš anglų sterlingo falsifikato, kaldinto apie 1350 m. Kunre, Nyderlanduose (Берра, 2001, 424–425, рис. 4; Берга, 2007, 31, 49, 60, атт. 13, 29).

<sup>14</sup> Koreliacinį Vokiečių ordino I tipo 3-iojo varianto amuletų klasterį sudaro: daugiakarolių antsmilkinių pora (Równina Dolna k. 30); alavo ar cinko plokštelių, 2 žvangučių ir stiklo karolių vėrinys (Równina Dolna k. 30); rozetinė aštuonlapė segė (Równina Dolna k. 30); vijimą vaizduojantis IV tipo žiedas (Równina Dolna k. 14), pintas III tipo žiedas (Równina Dolna k. 14); juostinis I tipo žiedas (Równina Dol-

na k. 14); stiklo karolių vėrinys (Równina Dolna k. 14); skardelė (Równina Dolna k. 14).

<sup>15</sup> LDK I tipo 4-ojo varianto amuletų rasta: Aleknu k. 32, Arglaičių k. 10 (2), Jakštaičių k. 36, 119 (1 iš 3), 173 (6 iš 7), Kuršų k. 26, 37, 46 (2 iš 3), 51, Lepšių (Šiaulių m.) kapinyne, Mažeikių k. 107, Obelių k. 88–89, 99, Palangos (Žemaičių kalnelis) k. 15, Raguvos kapinyne, Rumšiškių k. 2.

<sup>16</sup> Koreliacinį I tipo 4-ojo varianto amuletų su suvytais Ω (omega) formos kabučiais sraiginių įvijų galais klasterį iš moterų kapų sudaro: kilpiniai auskarai (Rumšiškių k. 2 (2)); vadinamieji klaustuko formos auskarai (Jakštaičių k. 119 (2)); antkaklės (Kuršų k. 37, 46); vėriniai (8 žvangučių – Kuršų k. 37; 4 žvangučių – Obelių k. 99); skardinės II tipo segės (Jakštaičių k. 173, Kuršų k. 37 (2), 46 (5), Rumšiškių k. 2); omegos formos segės sraiginių įvijų galais (Kuršų k. 37, 46 (2)); omegos formos segė vienaragio galais (Jakštaičių k. 36); omegos formos segė buoželiniais galais (Jakštaičių k. 119); žiedinės segės pinta ir vytu lankeliu (Arglaičių k. 10, Jakštaičių k. 173); kryžiniai smeigtai (Jakštaičių k. 119 (3)); vytais II tipo žiedas (Kuršų k. 37); vijimą imituojantys III tipo žiedai (Kuršų k. 37, 46 (5)); pintas III tipo žiedas (Kuršų k. 46); pintas IV tipo žiedas (Jakštaičių k. 173); pynimą imituojantis V tipo žiedas (Obelių k. 99); skardiniai žiedai (Arglaičių k. 10, Jakštaičių k. 36, 119, 173 (3), Kuršų k. 37 (2), 46, Mažeikių k. 107, Palangos (Žemaičių kalnelis) k. 15 (2)); juostiniai I tipo žiedai (Arglaičių k. 10, Jakštaičių k. 119 (4), 173); juostinis III tipo žiedas (Jakštaičių k. 173); pavieniai karoliai (Arglaičių k. 10 (1 žalvarinis, kitas gintarinis)); sagos (Jakštaičių k. 119 (4), 173 (3)); įteriamieji peiliai (Jakštaičių k. 173, Obelių k. 99); geležinė sagtis (Jakštaičių k. 119); peilis papuoštomis makštimis (Kuršų k. 46); peilis medinėmis kriaunomis (Mažeikių k. 107, Rumšiškių k. 2); peilių fragmentai (Arglaičių k. 10, Kuršų k. 37); odinio kapšelio fragmentai (Kuršų k. 37); puodas (Kuršų k. 37).

Kuršų k. 46 rasta paukščio kaulų.

Kuršų k. 51 amuleto fragmentas rastas kapo duobės sampile, todėl šio kapo duomenų į klasterį neįtraukėme. Obelių k. 88–89 amuletas rastas suardytame kape, kuriame vienos įkapės būdingos moterims, kitos – vyrams, todėl šio kapo duomenų į klasterį neįtraukėme.

<sup>17</sup> Koreliacinius I tipo 4-ojo varianto amuletų su suvytais Ω (omega) formos kabučiais sraiginių įvijų galais duomenis iš vyrų kapų sudaro: ietigaliai (Aleknu k. 32, Kuršų k. 26); miniatiūrinis kirvelis (Aleknu k. 32); vijimą imituojantis III tipo žiedas (Kuršų k. 26); pintas IV tipo žiedas (Aleknu k. 32); skardiniai žiedai (Aleknu k. 32, Kuršų k. 26 (2)); horizontalus kilpinis

apkalas (Aleknų k. 32); galąstuvus (Kuršų k. 26); geležinė saktis (Aleknų k. 32).

Be to, amuletas iš Lepšių priskiriamas kapui 4, kuriame rasta 2 pentinai ir 5 LDK II tipo (?) pinigėliai (Naudužas, 1959, 180).

<sup>18</sup> LDK I tipo 5-ojo varianto amuletai rasti: Aleknų k. 30, Diktarų k. 80, Jakštaičių k. 166, 169, 214, Kejėnų k. 69, Liepiniškių k. 26, 29, Obelių k. 86, 126, 137, Paalksnių k. 24, 35 ir 1 atsitiktinai, Patumšalių kapinyne, Pavirvytės k. 150, Rūdubių kapinyne, Skrebinų kapinyne, Šapnagių k. 3, Šeimyniškių k. 50 ir 1 atsitiktinai, Varnių kapinyne, Žalakių k. 23.

<sup>19</sup> Koreliacinį I tipo 5-ojo varianto amuletų su į vidų užlenktomis kilpelėmis klasterį sudaro: LDK IV tipo pinigėliai (Šeimyniškių k. 50 (2)); Prahos grašio falsifikatas (Diktarų k. 80); penkiakampės 8-ojo varianto vainiko skardelės (Obelių k. 86); kilpinis auskaras (Diktarų k. 80); vadinamieji klaustuko formos auskarai (Šapnagių k. 3 (2)); antkaklės (Jakštaičių k. 166, 169); vėriniai (12 kauri kriauklelių – Jakštaičių k. 169; 8 žvangučių, stiklo karolio ir kauri kriauklės – Liepiniškių k. 26; 8 žvangučių – Liepiniškių k. 29; 18 žvangučių – Obelių k. 86; iš 2 rombinių skardinių kabučių ir 3 žvangučių – Obelių k. 126); pavienis žvangučius (Obelių k. 137); skardinė I tipo segė (Obelių k. 126); skardinės II tipo segės (Aleknų k. 30, Diktarų k. 80, Liepiniškių k. 26 (4), 29 (5), Obelių k. 86 (3), 137 (2)); omegos formos segė sraiginų įvijų galais (Jakštaičių k. 166); omegos formos segė buoželiniais galais (Liepiniškių k. 26); aštuonlapė 4-ojo varianto rozetinė segė (Liepiniškių k. 29); žiedinė segė skardiniu lankeliu (Liepiniškių k. 26); žiedinės segės (Jakštaičių k. 166, 169 (2), Šapnagių k. 3); žiedinė segė su lelijinėmis ataugėlėmis (Obelių k. 137); juostinės-skardinės apyrankės su sraiginėmis įvijomis galuose (Liepiniškių k. 26 (2)); vytais I tipo žiedas (Jakštaičių k. 214); pintas IV tipo žiedas (Jakštaičių k. 169); pynimą imituojuojantys V tipo žiedai (Diktarų k. 80, Obelių k. 86 (2), 126); skardiniai žiedai (Jakštaičių k. 166 (3), 169 (2), Liepiniškių k. 26, 29 (2), Šeimyniškių k. 50); juostiniai III tipo žiedai (Diktarų k. 80, Paalksnių k. 24 (3)); juostiniai III tipo žiedai (Jakštaičių k. 166 (2), Pavirvytės k. 150, Šapnagių k. 3); neklasifikuoti žiedai (Jakštaičių k. 214, Šapnagių k. 3 (5)); individualus žiedas rombiniu skydeliu (Obelių k. 137); simboliniai raktai (Obelių k. 86, 137 (2)); rozetinės alavinės plokštelės (Obelių k. 86 (3)); adatinės (Obelių k. 86, Šeimyniškių k. 50); verpstukai (Diktarų k. 80, Obelių k. 137, Šapnagių k. 3); žalvarinė grandis (Paalksnių k. 35); geležinės grandys (Jakštaičių k. 166, Obelių k. 126); įtveriamieji peiliai (Diktarų k. 80, Jakštaičių k. 166, Liepiniškių k. 26, 29, Obelių k. 86, 137); peiliai

medinėmis kriaunomis (Jakštaičių k. 169, Kejėnų k. 69, Paalksnių k. 35, Pavirvytės k. 150, Šapnagių k. 3); peilių fragmentai (Aleknų k. 30, Obelių k. 126, Šeimyniškių k. 50); yla? (Obelių k. 126); puodas (Liepiniškių k. 29); įvijos (Jakštaičių k. 166 (2)); neaiškios paskirties žalvarinis dirbinys (Jakštaičių k. 166); neaiškios paskirties geležinis dirbinys (Paalksnių k. 24).

Diktarų k. 80, Obelių k. 86 rasta paukščio kaulų.

Žalakių vaiko kape 23 amuletas buvo vienintelė įkapė.

<sup>20</sup> LDK I tipo 6-ojo varianto amuletų rasta: Jakštaičių k. 39, 210, Kuršų k. 49, Obelių ežere, Paalksnių k. 3, 27 ir 1 atsitiktinai, Payžnio kapinyne, Šiaulių k. 4–5, Užgirių kapinyne.

<sup>21</sup> Livonijoje I tipo 6-ojo varianto amuletų rasta: Aizkrauklės k. 79, Puzės kapinyne, Vinakalno k. 28.

<sup>22</sup> Koreliacinį LDK I tipo 6-ojo varianto amuletų su į išorę atlenktomis ir susuktomis kilpelėmis klasterį sudaro: LDK III tipo pinigėlis (Šiaulių k. 4–5); kilpiniai auskarai (Šiaulių k. 4–5 (2)); vadinamasis klaustuko formos auskaras (Paalksnių k. 3); antkaklės (Jakštaičių k. 39, 210), skardinės II tipo segės (Jakštaičių k. 39 (2), Paalksnių k. 27 (3)); omegos formos segės vienaragio galais (Jakštaičių k. 39, Paalksnių k. 27); omegos formos segė granatiniais galais (Jakštaičių k. 210); žiedinė segė reljefiniu paviršiumi (Paalksnių k. 27); žiedinė segė apvytu lankeliu (Paalksnių k. 3); žvaigždinė aštuonių spindulių segė (Šiaulių k. 4–5); skardiniai kabučiai (Šiaulių k. 4–5 (2)); pavieniai žvangučiai (Kuršų k. 49, Paalksnių k. 27 (3)); vytais IV tipo žiedas (Paalksnių k. 27); pinti IV tipo žiedai (Jakštaičių k. 39 (3), Kuršų k. 49, Paalksnių k. 3); skardiniai žiedai (Jakštaičių k. 39 (5), Kuršų k. 49 (3), Paalksnių k. 3, 27 (3), Šiaulių k. 4–5); juostiniai I tipo žiedai (Jakštaičių k. 39 (2), 210 (2), Paalksnių k. 3); įvijiniai žiedai (Jakštaičių k. 210, Paalksnių k. 27); simbolinis raktas (Paalksnių k. 27); sagos (Jakštaičių k. 39 (3), Paalksnių k. 27); geležinė saktis (Kuršų k. 49); žalvarinės grandys (Jakštaičių k. 39, Kuršų k. 49); įtveriamieji peiliai (Jakštaičių k. 39, Paalksnių k. 27); peilis medinėmis kriaunomis (Paalksnių k. 3); peilis papuoštose makštyse (Kuršų k. 49); peiliai (Šiaulių k. 4–5 (2)); galąstuvai (Kuršų k. 49).

<sup>23</sup> Livonijos I tipo 6-ojo varianto amuletų koreliacinius duomenis sudaro: Aizkrauklės k. 79 – rombinis skardinis kabutis, omegos formos segė granatiniais galais, žalvarinė grandis, įtveriamasis peilis; Vinakalno k. 28 – amuletas, rastas vėrinėje su 2 žvangučiais, stiklo karoliais, antspaudiniu žiedu, peiliu.

Pasak G. Zemyčio, Latvijoje vėlyviausias amuletas rastas Vinakalno k. 28. Vėlyvumo indikatoriumi nu-

rodytas kartu su amuletu kape rastas antspaudinis žiedas (Земитис, 1985, 55–58).

<sup>24</sup> I tipo amuletai su nulūžusiais kilpelių galais rasti: Dargalių kapinyne, Jakštaičių k. 119 (2 iš 3), 173 (1 iš 7), 200, Karmėlavos k. 102, Kernavės Pajautos slėnyje, Paežerio k. 144, Pribitkos k. 49, 56, Šeimyniškėlių piliakalnyje, Šlapgirio k. 9, Šukionių kapinyne.

<sup>25</sup> Koreliacinį I tipo amuletų su nulūžusiais kilpelių galais klasterį sudaro: kilpiniai auskarai (Karmėlavos k. 102 (2); antkaklės (Paežerio k. 144, Šlapgirio k. 9); skardinės II tipo segės (Karmėlavos k. 102, Pribitkos k. 56 (4), Šlapgirio k. 9 (3)); omegos formos segės sraiginių įvijų galais (Pribitkos k. 49, 56); omegos formos segė lelijiniais galais (Paežerio k. 144); pavieniai žvangučiai (Karmėlavos k. 102 (3); žalvarinis karolis (Šlapgirio k. 9); vijimą imituojantis III tipo žiedas (Pribitkos k. 56); pinti IV tipo žiedai (Pribitkos k. 49 (2), Šlapgirio k. 9 (2)); skardiniai žiedai (Jakštaičių k. 200, Paežerio k. 144 (2), Pribitkos k. 56, Šlapgirio k. 9 (3)); juostinis I tipo žiedas (Karmėlavos k. 102); juostinis sukeistais galais (Karmėlavos k. 102); signetinis žiedas be išlikusios plokštelės (Pribitkos k. 49); verpstukai (Paežerio k. 144, Pribitkos k. 56); saga (Paežerio k. 144); geležinės sagties ar grandies fragmentai (Pribitkos k. 56); įtveriamieji peiliai (Karmėlavos k. 102, Paežerio k. 144, Pribitkos k. 49); peilis papuoštomis makštimis (Šlapgirio k. 9); puodai (Karmėlavos k. 102, Paežerio k. 144, Pribitkos k. 49, 56).

Pribitkos k. 49 rasta paukščio kaulų.

I klasterį neįtraukti Jakštaičių k. 119 ir 173 duomenys, nes jie panaudoti 4-ojo varianto klasteryje.

<sup>26</sup> II tipo amuletų rasta: Arglaičių k. 12, Diktarių k. 28, Kuršų k. 4, Narkūnų k. 2, Obelių k. 127, Patumšalių kapinyne, Šeimyniškėlių k. 43.

<sup>27</sup> Koreliacinį II tipo amuletų klasterį sudaro: antkaklė (Kuršų k. 4); vėriniai (iš 3,4 cm skersmens dydžio kalnų kristolo gabalo, žalvarinio cilindriuko ir skaidraus stiklo karolio – Diktarių k. 28; iš 10 žvangučių ir 3 II tipo kryželių – Narkūnų k. 2; iš 6 žvangučių – Šeimyniškėlių k. 43); skardinės II tipo segės (Diktarių k. 28 (2), Kuršų k. 4 (5), Narkūnų k. 2 (2)); omegos formos segė sraiginių įvijų galais (Kuršų k. 4); omegos formos segė vienaaragio galais (Obelių k. 127); omegos formos segė daugiakampiais galais (Arglaičių k. 12); segė su rato simboliu (Narkūnų k. 2); šešialapė rozetinė segė (Šeimyniškėlių k. 43); pinta apyrankė su plokštelėmis galuose (Diktarių k. 28); pintas III tipo žiedas (Šeimyniškėlių k. 43); pynimą imituojantys V tipo žiedai (Diktarių k. 28 (2), Obelių k. 127, Šeimyniškėlių k. 43); skardiniai žiedai (Arglaičių k. 12 (4), Kuršų k. 4 (4), Narkūnų k. 2); juostiniai I tipo žiedai (Diktarių k.

28, Kuršų k. 4 (2); simboliniai raktai (Obelių k. 127 (2); adatinės (Diktarių k. 28, Narkūnų k. 2); šiferinis verpstukas (Diktarių k. 28); saga (Narkūnų k. 2); įtveriamieji peiliai (Arglaičių k. 12, Diktarių k. 28, Narkūnų k. 2, Obelių k. 127, Šeimyniškėlių k. 43); peilis papuoštomis makštimis (Kuršų k. 4); puodas (Kuršų k. 4).

Diktarių k. 28 rasta paukščio kaulų.

<sup>28</sup> III tipo amuletų rasta: Dvarviečių k. 5, Geniakalnio kapinyne, Jakštaičių k. 190, Karmėlavos k. 75, Kuršų k. 24, Obelių kapų 48 ir 56 sampile, Paalksnių kapinyne, Rumšiškių k. 149, Skrebinų k. 134, Varnių k. 17 (1998 m. kasinėjimais), Vembūtų k. 3.

<sup>29</sup> Koreliacinį III tipo moterų kapų amuletų klasterį sudaro: nenustatyta moneta (Jakštaičių k. 190); keturkampės 23-iojo varianto vainiko skardelės (Skrebinų k. 134); kilpinis auskaras (Karmėlavos k. 75); vadina mieji klausuko formos auskarai (Rumšiškių k. 149 (2)); pavieniai žvangučiai (Skrebinų k. 134 (2)); skardinės II tipo segės (Jakštaičių k. 190 (3), Karmėlavos k. 75, Rumšiškių k. 149 (3), Skrebinų k. 134); omegos formos segės sraiginių įvijų galais (Jakštaičių k. 190, Varnių k. 17); omegos formos segė vienaaragio galais (Jakštaičių k. 190); kryžinio smeigto galvutė (Jakštaičių k. 190); pintas IV tipo žiedas (Jakštaičių k. 190); skardiniai žiedai (Karmėlavos k. 75, Rumšiškių k. 149 (2), Skrebinų k. 134, Vembūtų k. 3); juostiniai žiedai (Jakštaičių k. 190 (2), Karmėlavos k. 75, Varnių k. 17 (2)); individualus žiedas (Skrebinų k. 134); simbolinis raktas (Skrebinų k. 134); geležinė adatinė? (Jakštaičių k. 190); žalvarinė sagtis (Rumšiškių k. 149); geležinė sagtis (Vembūtų k. 3); žalvarinė grandis (Jakštaičių k. 190); įtveriamieji peiliai (Jakštaičių k. 190, Rumšiškių k. 149); peiliai medinėmis kriaunomis (Karmėlavos k. 75, Skrebinų k. 134, Varnių k. 17); yla? (Vembūtų k. 3); neaiškios paskirties dirbinys (Vembūtų k. 3).

Skrebinų k. 134 rasta paukščio kaulų.

<sup>30</sup> Koreliacinius III tipo vyrų kapų amuletų duomenis sudaro: Dvarviečių k. 5 – ietigalis, kirvis, skiltuvas, 2 peiliai, 2 geležinės sagtys, geležinė grandis, 8 (?) skardiniai žiedai ir 1 juostinis I tipo žiedas; Kuršų apardyto k. 24 – ietigaliukas, 2 peiliai, galąstuvus, geležinė sagtis, 2 geležinės grandys, odinis kapšelis su 3 skardiniais žiedais, titnago gabalėliai, 2 skardiniai žiedai, įvijėlė, raginė adatinė, stambi kaulinė adata.

<sup>31</sup> Neklasifikuotų amuletų rasta: Aleknų k. 22, 34, 37, Alovės k. C, Antandrajės kapinyne, Budraičių kapinyne, Gėluvos k. 124 sampile, Masteikių k. 35, Mažeikių kapinyne (2), Noriūnų k. 9, Obelių k. 144, Paežerio k. 142, Pribitkos k. 21, 47, Šilelio k. 51.

<sup>32</sup> Koreliacinius neklasifikuotų amuletų 8 moterų kapų duomenis sudaro: LDK II tipo pinigėliai (Alovės



k. C (8); LDK II ar III tipo pinigėlis (Pribitkos k. 47); LDK III tipo pinigėliai (Šilelio k. 51 (4); žiediniai 5-ojo varianto auskarai (Šilelio k. 51 (2); antkaklės (Aleknų k. 22, 37, Paežerio k. 142); skardinės II tipo segės (Aleknų k. 22 (2), 37 (3), Masteikių k. 35 (4), Paežerio k. 142 (4), Pribitkos k. 47 (3), Šilelio k. 51 (2); omegos formos segė vienaragio galais (Paežerio k. 142); omegos formos segė granatiniais galais (Aleknų k. 37); omegos formos segė keturkampiais galais (Aleknų k. 22); žalvariniai karoliai (Pribitkos k. 47 (2); žvangučiai (Šilelio k. 51 (5); vytinė apyrankė (Aleknų k. 34); vytas I tipo žiedas (Masteikių k. 35); pinti III tipo žiedai (Aleknų k. 22 (2), 37, Paežerio k. 142); pinti IV tipo žiedai (Aleknų k. 37, Pribitkos k. 47 (2); skardiniai žiedai (Aleknų k. 22, 37 (3), Paežerio k. 142, Pribitkos k. 21 (2), 47 (3); juostiniai I tipo žiedai (Masteikių k. 35, Pribitkos k. 47); juostinis žiedas sukeistais galais (Aleknų k. 34); žiedų fragmentai (Aleknų k. 37, Šilelio k. 51); žiedas su antspaudu (Alovės k. C); simbolinis raktas (Paežerio k. 144); adatinė (Masteikių k. 35); smeigtukai (Šilelio k. 51 (2); sagos (Šilelio k. 51 (3); žalvarinės sagtys (Alovės k. C, Šilelio k. 51); geležinė sagtis (Pribitkos k. 21); geležinės grandys (Aleknų k. 22, Masteikių k. 35, Pribitkos k. 21); odinio kapšelio liekanos (Šilelio k. 51); įtveriamieji peiliai (Aleknų k. 34, 37, Masteikių k. 35, Paežerio k. 142, Pribitkos k. 47); peiliai medinėmis ir kaulinėmis kriaunomis (Aleknų k. 22, Alovės k. C, Šilelio k. 51); puodas (Pribitkos k. 21); penkiakampė skardelė (Masteikių k. 35); neaiškios paskirties dirbiniai (Pribitkos k. 47, Šilelio k. 51).

Alovės k. C rasta paukščio kaulų.

Gėluvos k. 124 ir Noriūnų k. 9 amuletai yra patekę į kapo sampilą iš ankstyvesnių suardytų kapų. Noriūnų k. 9 amuletas rastas ties kairiuoju blauzdikauliu. Šiame kape rasta: Žygimanto Senojo 1509 m. Lenkijos pusgrašis; Žygimanto Augusto 1569–1570 m. 2 LDK dvideginiai, 1559 m. LDK pusgrašis, 1565 m. LDK pusgrašis, 1547 m. LDK grašis; Zigmanto III Vazos 1589–1590 m. 3 Rygos m. šilingai; peilis medinėmis kriaunomis.

<sup>33</sup> Koreliacinius neklasifikuoto Obelių vyro kapo 144 amuleto duomenis sudaro: LDK I tipo pinigėlis, odinis diržas, papuoštas rozetinėmis ir stačiakampėmis skardelėmis, odinis tretininko kapšelis su ažūrinu paukščio pavidalo 2-osios atmainos ženklų, pynimą imituojantis II tipo žiedas, individualus žiedas, įtveriamasis peilis, skustuvas, neaiškios paskirties geležinio dirbinio fragmentai, yla.

<sup>34</sup> Amuletų iš apkaustytų lokio nagų rasta moterų kapuose: 20–40 metų amžiaus – Jakštaičių k. 36, 173, 200, Obelių k. 126, Pribitkos k. 21, 49, Rumšiškių k. 2, Skrebinų k. 134, Šapnagių k. 3, Šeimyniškių k. 43,

Šlapgirio k. 9; 40–55 metų amžiaus – Aleknų k. 30, 37, Alytaus k. 734, Arglaičių k. 10, 12, Diktarių k. 28, 80, Jakštaičių k. 119, 166, 210, Mažeikių k. 107, Obelių k. 86, 99, 160, Pribitkos k. 56; vyresnių kaip 55 metų amžiaus – Jakštaičių k. 151, 190, 214, Liepiniškių k. 26, Obelių k. 137, Pavirvytės k. 150, Pribitkos k. 47; nenustatyto amžiaus – Aleknų k. 22, 34, Alovės k. C, Jakštaičių k. 39, 169, Karmėlavos k. 67, 75, 102, Kejėnų k. 69, Kuklių k. 9 perk. 1, Kuršų k. 4, 11, 37, 46, 49, 51, Liepiniškių k. 29, Masteikių k. 35, Mažeikių k. 120, Narkūnų k. 2, Obelių k. 88–89, Paalksnių k. 3, 24, 27, 35, Paežerio k. 142, 144, Rumšiškių k. 149, Šilelio k. 51, Užvenčio k. 3, Varnių k. 17, Vembūtų k. 3.

Iš Livonijos ir Vokiečių ordino literatūroje paskelbti tik dviejų moterų nustatyto amžiaus rezultatai: apie 25 metų amžiaus moteris palaidota Równina Dolna k. 14 ir 40–45 metų amžiaus – Augustiniškių k. 86.

<sup>35</sup> Amuletų iš apkaustytų lokio nagų rasta vyrų kapuose: 40–50 metų amžiaus – Aleknų k. 32; nenustatyto amžiaus – Dvarviečių k. 5, Kuršų k. 24, 26, Obelių k. 144.

<sup>36</sup> Amuletų iš apkaustytų lokio nagų rasta vaikų kapuose: kūdikio – Palangos (Žemaičių kalnelis) k. 15; 3–4 metų amžiaus – Obelių k. 127; 7 metų amžiaus – Šeimyniškių k. 50; nenustatyto amžiaus – Šiaulių k. 4–5, Žalakių k. 23.

<sup>37</sup> Amuletų vieta tiksliai nenustatyta: Aleknų k. 34, Alovės k. C, Dvarviečių k. 5, Kuršų k. 26, 51, Obelių k. 88–89, Paalksnių k. 27, Palangos (Žemaičių kalnelis) k. 15, Rumšiškių k. 149, Šiaulių k. 4–5, Užvenčio k. 3.

<sup>38</sup> Amuletai rasti kairėje juosmens-dubens srityje: **ties juosmeniu** – Aleknų k. 32 (amuletas rastas žemiau kairės alkūnės), Alytaus k. 734 (po kairiuoju dilbiu ir geležine grandimi), Diktarių k. 28 (išorinėje kairiojo dilbio pusėje), Jakštaičių k. 36 (po kairiaja alkūne, netoli dubens kaulo), Karmėlavos k. 75 (po kairiuoju dilbiu, prie peilio), Kejėnų k. 69 (prie kairiojo alkūnkaulio), Kuršų k. 4 (prie kairės alkūnės), Liepiniškių k. 26 (po kairiaja alkūne), Mažeikių k. 107 (kairėje juosmens pusėje, po peiliu), Obelių k. 86 (vidinėje kairės alkūnės pusėje gulėjo amuletas, simbolinis raktas ir žalvarinė adatinė), Paalksnių k. 3, 24, 35, Pribitkos k. 56 (juosmens srityje, ties kairiosios rankos alkūne, iš vidinės pusės), Rumšiškių k. 2 (amuletas rastas juosmens srityje, kairėje nugarkaulio pusėje, aukščiau dubens kaulų); **po kairės rankos pirštakauliais** – Kuršų k. 24 (kairės rankos delne buvo sugniaužtas amuletas), Pribitkos k. 21; **prie, ant arba po kairiuoju dubens kaulu** – Diktarių k. 80, Jakštaičių k. 169, 200, 210, 214, Karmėlavos k. 67, Karmėlavos k. 102, Kuklių k. 9 perk. 1, Kuršų k. 11, Liepiniškių k. 29, Obelių k. 99 (prie kairiojo dubens kaulo kartu su įtveriamuoju pei-



liu), Obelių k. 127, 160, Mažeikių k. 120 (ant kairiojo dubens kaulo – 2 amuletai ir peilio fragmentas), Pavirvytės k. 150, Skrebinų k. 134 (išorinėje kairiojo dubens kaulo pusėje gulėjo peilis, prie jo – 2 žvangučiai ir amuletas), Šapnagių k. 3, Šeimyniškėlių k. 50, Šlapgirio k. 9; **odiniame arba audekliniame kapšelyje juosmens-dubens srityje** – Jakštaičių k. 119 (prie kairiojo dubens kaulo odiniame kapšelyje rasti 3 amuletai ir 3 kryžiniai smeigtai, o po kapšeliu gulėjo peilis odinėse makštyse; kapšelis užsegtas apskrita geležine sagtimi), Jakštaičių k. 151 (amuletas kartu su žvangučiu, 3 skardiniais žiedais ir įtviriamuoju peiliu buvo įdėti į audeklinį kapšėlį, kuris rastas po kairiuoju dubens kaulu), Jakštaičių k. 173 (po kairiuoju dubens kaulu rastas įtviriamasis peilis odinėse makštyse, o po juo – audeklinis kapšelis su 7 amuletais), Jakštaičių k. 190 (ant kairiojo dubens kaulo aptikta odinio kapšelio liekanų, o jose – kryžinio smeigto galvutė, geležinė adatinė?, įtviriamasis peilis, amuletas ir nenustatyta moneta), Masteikių k. 35 (kapšelio vieta tiksliai nepažymėta, nes neišlikę griaučiai), Pribitkos k. 47 (po kairės rankos alkūne kartu su dviem žalvariniais karoliais, 5 žiedais ir LDK II tipo pinigėliu), Šilelio k. 51 (amuleto kilpa kartu su LDK III tipo 4 pinigėliais rasta odiniame kapšelyje prie kairiojo dubens kaulo).

<sup>39</sup> Amuletai rasti dešinėje juosmens-dubens srities pusėje: **prie juosmens** – Aleknų k. 22 (3 cm nuo amuleto gulėjo geležinė grandis), Arglaičių k. 12 (iš po dešinės sulenktos rankos alkūnės, vidinėje pusėje, matėsi žalvarinės grandelės dalis, o nuimant rankos kaulus paaiškėjo, kad čia yra stambaus amuleto kilpelė); **dubens kaulo srityje** – Aleknų k. 37, Paežerio k. 144 (ant dešiniojo dubens kaulo, tarp didesnio kiekio audinio liekanų), Vembūtų k. 3 (šalia dešiniojo dubens kaulo); **prie dešiniojo šlaunikaulio, iš vidinės pusės** – Varnių k. 17.

<sup>40</sup> Amuletai rasti konkrečiai nenurodytoje juosmens-dubens srities pusėje: Aleknų k. 30 (nuimant griaučius amuletas rastas po dubens kaulu), Jakštaičių k. 39 (nuimant griaučius amuletas rastas po nugarkauliu, jis odiniu dirželiu pririštas prie žalvarinės grandies), Jakštaičių k. 166 (kiek žemiau dubens kaulų, tarp kojų, rastas audeklinis kapšelis, kuriame įdėtos dvi įvijos, amuletas ir cilindro formos žalvarinis dirbinys), Kuršų k. 49 (amuletas rastas po griaučiais, dubens srityje), Obelių k. 126 (po nugarkauliu, ties juosmeniu, audekliniame kapšelyje, rastas visai sunykęs peilis, sutrupėjusi yla ir amuletas), Obelių k. 144 (amuletas iš neapkaustyto pirštakaulio su viršutinėje dalyje įverta virvute rastas odiniame tretininko kapšelyje kartu su LDK I tipo pinigėliu), Paežerio k. 142 (amuletas rastas juosmens srityje).

<sup>41</sup> Amuletai rasti kairėje mirusiojo pusėje: po

**kaukole** – Žalakių vaiko kape 23; **kairiosios pėdos srityje** – Pribitkos k. 49; **tiksliai nelokaluotoje kairės pusės vietoje** – Kuršų k. 37, Šeimyniškėlių k. 43.

<sup>42</sup> Amuletai rasti ant krūtinės: Arglaičių k. 10 (ant krūtinės, šalia žastikaulio matėsi keturi grandinėlių nareliai, o nuėmus griaučius paaiškėjo, kad tai grandinėlė su dviem amuletais), Kuršų k. 46 (1 amuletas rastas krūtinės srityje, o nuimant griaučius, po jais, galvospečių srityje rasta dar 2 amuletai, 8 žiedai, papuoštojo peilio makščių apkalas, apyrankės fragmentas, į keturias dalis sulaužyta antkaklė ir 4 skardinės II tipo segės), Narkūnų k. 2 (amuletas gulėjo kairėje krūtinės pusėje ir nepriklausė vėriniui iš žvangučių ir kryželių), Obelių k. 137 (ant raktikaulio gulėjo žiedinė segė lelijinėmis ataugėlėmis su įrištu odiniu dirželiu, kurio kitame gale buvo įkabintas amuletas).

<sup>43</sup> Pasak L. Valatkienės, net trys į Kuršų kapą 46 įdėti amuletai „gali reikšti ir gilų tikėjimą magiškuoju daiktu, ir didelį namiškių norą užtikrinti mirusiajam pomirtinio gyvenimo sėkmę“ (Valatkienė, 1995, 217–218).

<sup>44</sup> Równina Dolna kapinyne amuletai rasti: k. 14 suardytas ir jame amuletas rastas prie pėdų; k. 17 – du amuletai rasti kairėje pusėje, ties juosmeniu ir dubens kaulu; k. 27 – mirusiosios rankos sulenktos ir sukryžiuotos ant krūtinės, o du amuletai rasti tarp kairiosios plaštakos ir dešiniojo peties, atrodo, kad jie buvo laikomi rankoje; k. 30 – amuletas gulėjo po rozetine aštuonlape sege, kuri rasta po kairiaja alkūne; k. 69 – amuletas rastas ties juosmeniu, prie kairiosios rankos alkūnės.

<sup>45</sup> Pasak G. Zemyčio, amuletai kapuose randami po smakru, vėriniuose, kairiojo peties srityje, ant dešiniojo peties, ant krūtinės, juosmens srityje, prie kairiojo dubens kaulo ir pritvirtinti prie peilio makščių (Земитис, 1985, 55).

Augustiniškių k. 86 amuletas gulėjo prie vidinės kairiojo kelio pusės (Berga, 2007, 31).

<sup>46</sup> Šiuos nesuderinamus pomirtinio gyvenimo vaizdinius bandė paaiškinti N. Vėlius: „Abejotinas tik Lietuvos metraščių teiginys, kad lietuviai tikėję būsiant paskutinį Dievo teismą ir mirusiųjų prisikėlimą. Šis teiginys tikriausiai atsirado dėl krikščionybės įtakos, nors šiame kontekste paminėti meškos ir lūšies nagai, deginami kartu su kunigaikščiu (kad šis su jais lengviau galėtų įkopti į kalną, kur bus Paskutinis teismas), seniau buvo mitologiškai įprasminėti. Taip iš tiesų buvo laidojami baltų ir slavų kunigaikščiai – matyt, tikėta, kad su šiais nagais jiems bus lengviau pasiekti mirusiųjų karalystę“ (BRMŠ, 2001, 369). Deja, istoriniai šaltiniai apie X–XIII a. Kijevo Rusios, o vėliau LDK slaviškųjų kunigaikštysčių valdovų laidotuves tokių žinių nepateikia. Nežinome ir archeologijos duomenų, patvirtinančių šį N. Vėliaus teiginį.

## ŠALTINIŲ IR LITERATŪROS SĄRAŠAS

**ASL**, 1993 – Archäologische Schätze aus Litauen. Begleitband zur gleichnamigen Ausstellung. Duisburg, 1993.

**Balčiūnas J., Dakanis B., Merkevičius A., Zabiela G.**, 1988 – 1986 m. žvalgyti paminklai // ATL 1986 ir 1987 metais. Vilnius, 1988, p. 169–173.

**Baltowie**, 1981 – Baltowie – północni sąsiedzi slowian. Wystawa ze zbiorów polskich muzeów. Warszawa, 1981.

**Baranauskas T.**, 2005 – Anykščių medinė pilis. Anykščių rajono savivaldybė, 2005.

**Basanavičius J.**, 1970 – Apie vėles bei nekro-kultą senovės lietuvių // Rinktiniai raštai. Vilnius, 1970, p. 272–357.

**Becker U.**, 1995 – Simbolių žodynas. Vilnius, 1995.

**Berga T.**, 2007 – Augšdaugavas 14.–17. gadsimta sevietas no Krāslavas līdz Slutišķiem. Rīga, 2007.

**Bešėnienė D.**, 1977š – Aleknų senkapio (Raseinių raj.) archeologinių tyrimų ataskaita // LIIR. F. 1, b. 594.

**Bezenberger A.**, 1904 – Analyzen vorgeschichtlicher Bronzen Ostpreussens. Königsberg i Pr., 1904.

**BRMŠ**, 2001 – Baltų religijos ir mitologijos šaltiniai. Sudarė Norbertas Vėlius. Vilnius, 2001.

**Bumblauskas A.**, 2005 – Senosios Lietuvos istorija 1009–1795. Vilnius, 2005.

**Daiga J.**, 1980 – Izrakumi Dobeles kapsētā // Zinātniskās atskaites sesijas materiāli par arheologu un etnogrāfu 1979. gada pētījumu rezultātiem. Rīga, 1980, p. 48–53.

**Dakanis B.**, 1977 – Bandomieji kasinėjimai Kelmės rajone 1974 metais // ATL 1974 ir 1975 metais. Vilnius, 1977, p. 94–98.

**Dakanis B.**, 1998š – Neaiškios kultūrinės vertės vietų žvalgomieji archeologijos tyrimai Kelmės, Kretingos ir Šiaulių rajonuose // LIIR. F. 1, b. 3238.

**Engel C.**, 1931 – Zur Vorgeschichte der Kurischen Nehrung // Mannus. Leipzig, 1931. T. 8, Ergänzungsband, p. 97–121.

**Engel C., La Baume W.**, 1937 – Kulturen und Völker der Frühzeit im Preussenland. Königsberg, 1937.

**Forstner D.**, 1990 – Świat symboliki chrześcijańskiej. Warszawa, 1990.

**Gabriūnaitė K.**, 1969 – Iš amžių glūdumos // Raudondvaris. Kaunas, 1969, p. 9–19.

**Gaerte W.**, 1929 – Urgeschichte Ostpreussens. Königsberg, 1929.

**Hennig A.**, 1879a – Das Gräberfeld bei Gerdaunen // Altpreussische Monatsschrift. 1879, t. 16, p. 340–348.

**Hennig A.**, 1879b – Das Gräberfeld bei Gerdaunen // Zeitschrift für Ethnologie. Berlin, 1879. Bd. 11, p. 303–323.

**Jasas R.**, 1971 – Lietuvos metraštis, Bychovco kronika. Vertė, įvadą ir paaiškinimus parašė Rimantas Jasas. Vilnius, 1971.

**Karalienė D.**, 1998š – Varnių kapinynas. 1998 m. archeologinių tyrimų pietvakarinėje dalyje ataskaita // LIIR. F. 1, b. 3239.

**Karalienė D.**, 2000 – Varnių senkapio tyrinėjimai 1998 m. // ATL 1998 ir 1999 metais. Vilnius, 2000, p. 302–305.

**Kernavė**, 2002 – Kernavė – litewska Troja. Katalog wystawy ze zbiorów Państwowego Muzeum-Rezerwatu Archeologi i Historii w Kernawė, Litwa. Warszawa, 2002.

**Kviatkovskaja A.**, 1998 – Jotvingių kapinynai Baltarusijoje (XI a. pab.–XVII a.). Vilnius, 1998.

**Melne I.**, 2002 – Aizkraukles viduslaiku kapsēta // Latvijas arheologija. Pētījumi un problēmas. Raks-tu krājums. Rīga, 2002. Nr. 8, p. 119–140.

**Michelbertas M.**, 1994š – Ataskaita už 1994 metų archeologinius tyrimėjimus Paalksnių laidojimo paminkluose, Kelmės raj. // LIIR. F. 1, b. 2355.

**Michelbertas M.**, 1996š – Ataskaita už 1996 metų archeologinius tyrimėjimus Paalksnių laidojimo paminkluose, Kelmės raj. // LIIR. F. 1, b. 2647.

**Michelbertas M.**, 1997š – Ataskaita už 1997 metų archeologinius tyrimėjimus Paalksnių laidojimo paminkluose, Kelmės raj. // LIIR. F. 1, b. 2903.

**Michelbertas M.**, 1999š – Ataskaita už 1999 metų archeologinius tyrimėjimus Paalksnių laidojimo paminkluose, Kelmės raj. // LIIR. F. 1, b. 3472.

**Naudužas J.**, 1959 – Šiaulių miesto archeologiniai paminklai // ILKI. Vilnius, 1959. T. II, p. 177–187.

**Odoj R.**, 1956 – Sprawozdanie z prac wykopaliskowych w miejscowości Równina Dolna, pow. Kźtrzyn // Wiadomości archeologiczne. Warszawa, 1956. T. XXIII, z. 2, p. 177–196.

**Odoj R.**, 1958 – Sprawozdanie z prac wykopaliskowych, przeprowadzonych w Równinie Dolniej, pow. Kętrzyn, w 1956 i 1957 r. // Rocznik Olsztyński. Olsztyn, 1958. T. I, p. 117–156.

**Okulicz-Kozaryn Ł.**, 1983 – Życie codzienne Prusów i Jaćwięgów w wiekach średnich (IX–XIII w.). Warszawa, 1983.

**Paknys M.**, 2005 – Ko galima pasimokyti iš istorijos ir jos rašymo // Knygų aidai. 2005, Nr. 2, p. 8–15.

**Remecas E.**, 2003 – Vilniaus žemutinės pilies pinigų lobis (XIV a. pabaiga). Vilnius, 2003.

**Ribokas D.**, 1999š – Geniakalnio senkapių (Saldučiškio seniūn., Utenos raj.) archeologijos tyrinėjimų 1999 metais ataskaita // LIIR. F. 1, b. 3443.

**Rickevičiūtė K.**, 1995 – Karmėlavos kapinynas // LA. Vilnius, 1995. T. 11, p. 73–103.

**Schiefferdecker P.**, 1871 – Der Begräbnissplatz bei Stangenwalde // Schriften der Physikalisch-Ökonomischen Gesellschaft zu Königsberg in Pr. Königsberg, 1871. Jahrgang XII, p. 42–56.

**SL**, 1994 – Starożytność Litwy. Katalog wystawy Muzeum Narodowego Litwy z Wilna 4.03–30.06.1994. Państwowe muzeum archeologiczne. Warszawa, 1994.

**Steponaitis V.**, 2001 – Archeologijos paminklai // Raguva. Versmė: Vilnius, 2001, p. 63–73.

**Svetikas E.**, 2003 – Alytaus kapinynas: christianizacijos šaltiniai. Vilnius, 2003.

**Šnore E.**, 1937 – Izrakumi agro vēsturisko laiku kapulaukā Jūrkalnes pag. Darvdedžos // Senatne un māksla. Rīgā, 1937. T. II, p. 57–64.

**Tebelškis P.**, 1993š – Noriūnų senkapių (Kupiškio raj.) žvalgomųjų archeologinių tyrimų, vykdytų 1993 metais, ataskaita // LIIR. F. 1, b. 2161.

**Urbanavičienė S.**, 1995 – Diktarų kapinynas // LA. Vilnius, 1995. T. 11, p. 169–206.

**Urbanavičius V.**, 1967 – Šlapgirio kaimo (Kelmės r.) senkapis // MADA. Vilnius, 1967. T. 1(23), p. 51–67.

**Urbanavičius V.**, 1970 – Rumšiškėnai XIV–XVI amžiais. Vilnius, 1970.

**Urbanavičius V.**, 1972a – Skrebinų senkapio (Jonavos raj.) tyrinėjimai 1970 m. // AETL 1970 ir 1971 metais. Vilnius, 1972, p. 62–67.

**Urbanavičius V.**, 1972b – Liepiniškių senkapio

(Utenos raj.) tyrinėjimai 1970 m. // AETL 1970 ir 1971 metais. Vilnius, 1972, p. 69–71.

**Urbanavičius V.**, 1979 – Jakštaičių senkapis // LA. Vilnius, 1979. T. 1, p. 122–151.

**Urbanavičius V., Urbanavičienė S.**, 1988 – Archeologiniai tyrimai // LA (Obelių kapinynas). Vilnius, 1988. T. 6, p. 9–63.

**Urtāns V.**, 1962 – Vinakalna kapulauks pie Stukmaņiem (13.–17. gs.) // Arheoloģija un etnogrāfija. Rīgā, 1962. IV, p. 17–32.

**Vaitkevičius V., Zabiela G.**, 2002 – Žvalgomoji ekspedicija Rytų Lietuvoje // ATL 2000 metais. Vilnius, 2002, p. 204–210.

**Valatkienė L.**, 1995 – Kuršų kapinynas // LA. Vilnius, 1995. T. 11, p. 214–243.

**Varnas A.**, 1993š – Masteikių kapinyno 1993 m. archeologinių tyrimų ataskaita // Ataskaita neperduota saugojimui į archyvą ir yra pas autorių.

**Varnas A., Ivanauskas E.**, 1987 – Šapnagių (Akmenės raj.) XVI–XVII a. senkapiai // MADA. Vilnius, 1987. T. 3(100), p. 24–41.

**Vaškevičiūtė I.**, 1990š – Šukionių kapinyno, Pakruojo raj., 1990 metų archeologinių tyrinėjimų ataskaita // LIIR. F. 1, b. 1708.

**Vaškevičiūtė I.**, 1995a – Mažeikių (Šiaulių raj.) XVI–XVII a. kapinynas // LA. Vilnius, 1995. T. 11, p. 290–316.

**Vaškevičiūtė I.**, 1995b – XVI–XVII a. Pavirvytės–Gudų kapinyno (Akmenės raj.) kapai // LA. Vilnius, 1995. T. 11, p. 317–329.

**Vilcāne A.**, 2002 – Arheoloģiskie izrakumi Jeršikas pilskalnā 2000. un 2001. gadā // Arheologu Pētījumi Latvijā 2000. un 2001. gadā. Rīga, 2002, p. 117–122.

**Volkaitė-Kulikauskienė R., Luchtanas A.**, 1979 – Narkūnų senkapio 1976 m. tyrinėjimai // LA. Vilnius, 1979. T. 1, p. 101–111.

**Volteris E.**, 1924 – Archaiologiniai nesusipratimai // Tauta ir žodis. Kaunas, 1924. Kn. 2, p. 156–163.

**Zabiela G.**, 1995 – Šeimyniškių senkapis // LA. Vilnius, 1995. T. 11, p. 382–397.

**Zabiela G.**, 1999š – Šeimyniškių senkapio (Anykščių raj., Anykščių seniūn.) 1999 m. archeologinių tyrinėjimų ataskaita // LIIR. F. 1, b. 3387.

**Zabiela G.**, 2003 – Iš tolimiausios Viešvėnų apy-

linkių praeities // Vilniaus Dailės akademijos darbai. 28. Dailė. Viešvėnai: istorija ir dailės paminklai. Vilnius, 2003, p. 9–21.

**Zemītis G.**, 1984 – Aizsardzības izrakumi Tērvetes sanatorijas dārza kapsētā // Zinātniskās atskaites sesijas materiāli par arheologu un etnogrāfu 1982. un 1983. gada pētījumu rezultātiem. Rīga, 1984, p. 124–127.

**Zemītis G.**, 2004 – Ornaments un simbols Latvijas Aizvēsturē. Rīga, 2004.

**Zīmejumu**, 1926 – Zīmejumu apraksts // Latvijas Saule. 1926, Nrs. 45, p. 493–494.

**Žiemgaliai**, 2005 – Žiemgaliai. Baltų archeologijos paroda. *Katalogas*. Lietuvos nacionalinis muziejus – Latvijas Vēstures muzejs, 2005.

**Žulkus V.**, 1995 – Senieji kuršiai // Baltų archeologija. 1995, Nr. 4 (7), p. 2–6.

**Žulkus V.**, 1997 – Heidentum und Christentum in Litauen im 10.–16. Jahrhundert // Rom und Byzanz im Norden, Mission und Glaubenswechsel im Ostseeraum während des 8.–14. Jahrhunderts. Mainz, 1997. Band II., p. 143–161.

**Берга Т. М.**, 2001 – Литовские элементы в кладбищах Августинишки и Слутишки начала века // LA. Vilnius, 2001. T. 21, p. 421–430.

**Бидерманн Г.**, 1996 – Энциклопедия символов. Москва, 1996.

**Валуев А. А.**, 2003 – Итоги изучения грунтового могильника Альт-Велау // Проблемы Бальтийской археологии. Калининград, 2003. Вып. 1, p. 104–116.

**ВВ**, 1888 – Археологическая находка // Виленский вестник. 1888 06 25. № 134, p. 2.

**Земитис Г.**, 1985 – Подвески с медвежьим когтем в бронзовых оковках на территории Латвийской ССР // Проблемы истории Латвийской ССР. Рига, 1985. Вып. II, p. 55–58.

**Земитис Г.**, 1995 – Отражение культа животных в археологическом материале средневековой Латвии // Гістарычна-археалагічны зборнік. Мінск, 1995. № 6, p. 193–197.

**Даркевич В. П.**, 1988 – Народная культура средневековья: Светская праздничная жизнь в искусстве IX–XVI вв. Москва, 1988.

**Купер Д.**, 1995 – Энциклопедия символов. Москва, 1995.

## SANTRUMPOS

AETL – Archeologiniai ir etnografiniai tyrinėjimai Lietuvoje

AKM – Alytaus kraštotyros muziejus

ATL – Archeologiniai tyrinėjimai Lietuvoje

ILKI – Iš lietuvių kultūros istorijos

KVAIRM – Kernavės valstybinis archeologijos ir istorijos rezervatinis muziejus

LA – Lietuvos archeologija

LDK – Lietuvos Didžioji Kunigaikštystė

LIIR – Lietuvos istorijos instituto rankraštynas

LNM – Lietuvos nacionalinis muziejus, Vilnius

LNM MK – Lietuvos nacionalinio muziejaus archeologijos skyriaus mokslinė kartoteka

MADA – Lietuvos TSR Mokslų Akademijos darbai, Serija A

ŠAM – Šiaulių „Aušros“ muziejus

ŽAM – Žemaičių muziejus „Alka“, Telšiai

VDKM – Vytauto Didžiojo karo muziejus, Kaunas

VŽM – A. Baranausko ir A. Vienuolio-Žukausko memorialinis muziejus, Anykščiai

## ILIUSTRACIJŲ AUTORAI IR ŠALTINIAI

Autoriaus – 1 pav., 2:1–3 pav., 3:1, 3–4, 7–10, 12–13, 15, 19–20 pav., 8:1, 3–4 pav., 9:1, 3–13 pav., 10:4–9, 11–14, 17 pav., 11:1–10 pav., 12:7–21, 24, 28, 30, 32 pav., 13:1, 5–6, 12 pav., 14:1, 6–10, 15 pav., 15:1–3, 5–8, 10 pav., 16:3–7, 12 pav., 17:1–6 pav., 18:1–5, 8–10, 12–16 pav., 19:1–7 pav., 20:2, 4–6, 9, 11–13, 15 pav.

Baltowie, 1981 – 5:3 pav.

Berga, 2007 – 8:5 att.

Gaerte, 1929 – 8:6 Abb.

Karalienė, 1998š – 20:7 pav.

Kernavė, 2002 – 15:4 pav.

Kviatkovskaja, 1998 – 3:2 pav.

LIIR – 12:6, 25, 34 pav., 14:4, 19 pav., 18:18 pav., 20:1, 19 pav.

LNM MK – 8:2 pav., 9:2 pav., 10:1–2, 10, 16, 18–23 pav., 12:2–5, 22–23, 26–27, 29, 31, 36 pav., 13:11 pav., 14:16 pav., 16:2, 8–10, 13, 15–18 pav., 18:17 pav., 20:3, 8, 10, 14, 16–18 pav.

Maciukaitės Izoldos – 3:14 pav.

Melne, 2002 – 13:3 att.

Michelbertas, 1994š – 13:2 pav., 14:3, 11, 14, 23 pav.

Michelbertas, 1997š – 13:10 pav.

Michelbertas, 1999š – 12:33, 35 pav., 13:8 pav.,  
14:10, 13, 17–18, 22 pav.  
Mičiūno Romo – 3:6, 11 pav., 13:7 pav.  
Odoj, 1956 – 8:7 pav.  
Odoj, 1958–5:1–5 pav., 7:1–11, 13–17 pav., 86:8 pav.  
Remecas, 2003 – 12:1.  
Schiefferdecker, 1871 – 6:6 pav., 7:12 pav.  
ŠAM – 13:9 pav., 14:12 pav.  
Šapaitės Audronės – 14:2, 5 pav.

Šnore, 1937 – 4:1–13 att.  
Urtāns, 1962 – 13:13 att.  
VDKM – 3:5–6, 16–18, 21 pav., 16:1, 11, 14, 19 pav.  
VŽM – 15:9 pav., 17:7 pav.  
Zabiela, 1999š – 18:6, 11, 19 pav.  
Zemītis, 1984 – 5:2 att.  
Zīmejumu, 1926 – 13:4 att.  
ŽAM – 10:3, 15, 24 pav., 14:20–21 pav., 18:7, 20 pav.  
Валуев, 2003 – 8:9 рис.

## LATE 14TH–15TH CENTURY BEAR CLAW AMULETS WITH METAL CAPS IN THE GRAND DUCHY OF LITHUANIA AND THE NEIGHBOURING LANDS

Eugenijus Svetikas

### Summary

114 bear claw amulets with metal caps have been found at 47 sites in the territory of the GDL. 87 amulets were found in 75 burials and another 27 were discovered by chance in cemeteries and at other archaeological objects. Such amulets are found twice as often in the diocese of Medininkai than in the diocese of Vilnius. 13 amulets from 11 burials in 4 cemeteries have been found in the territory controlled by the Teutonic Order. Drawings of 10 amulets have been published in literature. About 50 amulets from 24 localities are known in Livonia (only in the territory of present-day Latvia). Drawings or photos of just 10 amulets from 8 localities have been published in Latvian literature.

The terminal phalanx and bear claw were mostly used for amulets in the GDL and Livonia. Only bones without the claws, which have decomposed in the soil, have survived in almost all of the amulets that have been found. Phalanges of various sizes were used for the amulets. The shortest phalanges are 1.4–2 cm, the average 2.2–3.5 cm, and the longest 4–4.5 cm. This diversity of phalanx sizes shows that not just adult bears but also baby bears were hunted. Only a few wild animal fang amulets are known from the GDL and Livonia.

The bear claw amulets are divided into 3 types on the basis of the morphologic components of their metal caps. The caps of the type I amulets consist of a frame and a bail made of wide, cast sheet strips with the ends

of the bail curled below the rivet. The ends of some amulet bails were curled inwards, others outwards, and various pendants were hung on some of the curls. We have classified 6 type I variants on the basis of these elements. The caps of the type II amulets consist of a frame and a bail made of wide, cast sheet strips. They differ from the type I amulets in that their bail ends are not curled. The caps of the type III amulets consist of only a frame made of a wide, cast sheet strip, which riveted to the bear phalanx. Thus these amulets lack both a bail and the curls with the attached pendants.

The chronology of all the types of bear claw amulets that have been found in the GDL is confined to the late 14th–15th centuries and it is possible to confine the chronology of the variant 2, type I amulets found in the territory of the Teutonic Order to the second half of the 14th – first half of the 15th century.

Bear claw amulets have been found in 65 female, 5 male, and 5 child burials. The age of over half of all the females was diagnosed. Two thirds of the females buried with these amulets were older or elderly and only one third were young or middle aged.

Of the 75 GDL burials, in which individuals were buried with amulets, the location of these finds was not precisely recorded in only 11 burials. In the other 64 burials, the amulets were found at various places in the grave. In most (43) burials, they were found on the left side of the waist – pelvic area – below the left elbow,

below the left forearm, below the phalanges of the left hand, or near, below, or on the left pelvic bone. Of these 43 burials, in 9 burials the amulets were placed in a small leather or cloth pouch with other grave goods (coins, crotals, rings, knives, etc.). Amulets were found on the right side of the waist – pelvic area in just 6 burials. Thus the typical amulet location in the burial was in the waist area, in which the left side predominated.

The author of the broader digest of the Lithuanian Chronicle from the first half of sixteenth century, in attempting to show the customs of the pre-Christian Lithuanian nobility, combined incompatible images of the afterlife, e.g. pagan cremation with the one God of Christianity, the Final Judgment, and the resurrection of the faithful. It is impossible to either confirm or deny that in their cremation rites, the pre-Christian Lithuanian nobility did or did not use wild animal claws, no traces of which have so far been found in any cremation. After analysing the symbolic significance of the bear claw amulets, their pendants, and the location of the grave goods in the burials, we can draw the conclusion that these finds are directly connected with the images of the Christian afterlife, i.e. the last judgement and the resurrection of the faithful. Thus the author of the broader digest of the Lithuanian *Metrica* created the images of the afterlife of the pre-Christian Lithuanian nobility using his knowledge of the Christian context familiar to him.

## LIST OF ILLUSTRATIONS

Fig. 1. A map of GDL find spots for bear and lynx claw amulets with metal caps: 1 – Aleknai, 2 – Alytus, 3 – Alovė, 4 – Antandraja, 5 – Arglaičiai, 6 – Ažugiriai, 7 – Budraičiai, 8 – Dargaliai, 9 – Diktarai, 10 – Dvarviečiai, 11 – Gėluva, 12 – Geniakalnis, 13 – Jakštaičiai, 14 – Karmėlava, 15 – Kejėnai, 16 – Kernavė, 17 – Kukliai, 18 – Kuršai, 19 – Lepšiai, 20 – Liepiniškės, 21 – Masteikiai, 22 – Mažeikiai, 23 – Narkūnai, 24 – Noriūnai, 25 – Obeliai, 26 – Paalksniai, 27 – Paežeris, 28 – Payžnys, 29 – Palanga, 30 – Patumšaliai, 31 – Pavirvytė, 32 – Pribitka, 33 – Raguva, 34 – Rūdupiai, 35 – Rumšiškės, 36 – Skrebinai, 37 – Šapnagai, 38 – Šeimyniškėliai, 39 – Šiauliai, 40 – Šilelis, 41 – Šlapgiris, 42 – Šukionys, 43 – Užgiriai, 44 – Užventis, 45 – Varniai, 46 – Vembūtai, 47 – Žalakiai.

Fig. 2. Type I variant 1 amulets with  $\Omega$  (omega) pendants from the GDL and Livonia: 1 – Alytus bur. 734 (AKM). 2 – Karmėlava bur. 67 (VDKM 2040:71),

3 – Kuršai bur. 11 (ŽAM GEK 30.964:234), 4–5 – Darvdedži (Latvia) cemetery (4 – bur. 3, 5 – bur: 4 (Šnore, 1937)).

Fig. 3. The correlation cluster for GDL type I variant 1 amulets with  $\Omega$  (omega) with pendants: 1 – a type II GDL coin, 2 – square, variant 13 chaplet plates, 3–4 – loop earrings, 5 – a neck-ring, 6 – a necklace with 4 crotals and a type VIII cross, 7–8 – cast sheet brooches, 9 – a brooch with a wheel symbol, 10 – a seven-petal rosette brooch, 11 – a cast sheet bracelet with interlocking terminals, 12 – an imitation braid, type II variant 1 ring, 13 – an imitation braid, type V ring, 14 – a cast sheet ring, 15 – a band ring, 16 – a button, 17 – a slate spindle, 18 – a needle, 19 – an iron loop, 20 – a tanged knife, 21 – a pot.

3–4, 10, 14–15, 19–20 – Alytus bur. 734; 5–7, 9, 11–12, 16–18, 21 – Karmėlava bur. 67; 2 – Kukliai bur. 9 trench. 1; 8 – Kuršai bur. 11; 13 – Obeliai bur. 160.

Fig. 4. The correlation cluster for Livonian type I variant 1 amulets with  $\Omega$  (omega) with pendants: 1 – an omega brooch with rolled terminals, 2 – an omega brooch with square terminals, 3 – a ring brooch, 4 – a ring brooch with small triangular plates on the bow, 5–6 – ring brooches with 4 projections around the edge, 7–8 – shoe clasps, 9 – an omega pendant with suspended crotals, 10 – a coil bracelet, 11 – a ring, 12 – round pewter clothing ornaments, 13 – a knife in a decorated leather sheath.

2, 4, 7–10, 12–13 – Darvdedži bur. 3; 1, 3, 5–6, 11 – Darvdedži bur. 4.

Fig. 5. Livonian type I variant 2 amulets with trapezoid plates suspended from the  $\Omega$  (omega) pendants: 1 – Dobeles cemetery, 2 – Tervete cemetery, 3 – an unknown find spot.

Fig. 6. Type I variant 2 amulets with trapezoid plates suspended from the  $\Omega$  (omega) pendants that have been found in the territory of the Teutonic Order: 1–5 – Rownina Dolna cemetery (1–2 – bur. 17, 3–4 – bur. 27, 5 – 69), 6 – Stangenwald bur. 4.

Fig. 7. The correlation cluster for the type I variant 2 amulets with trapezoid plates suspended from the  $\Omega$  (omega) pendants that have been found in the territory of the Teutonic Order: 1–2 – 14th-century bracteates struck by the Teutonic Order, 4–5 – temple ornaments, 5 – crotals, 6 – a glass bead necklace, 7 – various pewter pendants made of tin and zinc, 8–9 – rosette brooches, 10 – a so-called openwork brooch, 11 – a ring brooch with rosettes on the bow, 12–13 – braided type III rings, 14 – a type I band ring, 15 – a knife in a decorated sheath, 24 – a knife with a wooden handle.

1–2, 5, 9, 13, 17 – Równina Dolna bur. 17; 6–7, 10–

11, 14–16 – Równina Dolna bur. 27; 3–4, 8 – Równina Dolna bur. 69; 12 – Stangenwald bur. 4.

Fig. 8. Type I variant 3 amulets with plates suspended from the curls that have been found in the territory of the GDL, Livonia, and the Teutonic Order: 1 – Ažugiriai cemetery (Utena KM A-24), 2 – Jakštaičiai bur. 151 (LNM AR 539:328), 3–4 – Mažeikiai bur. 120 (LNM AR 695:317–318), 5 – Augustiniški bur. 86, 6 – Girduva (Ger. *Gerdauen*, Rus. *železnodorožnyj*) bur. 8, 7 – Równina Dolna bur. 14, 8 – Równina Dolna bur. 30, 9 – Vėluva (Ger. *Wehlau*, Rus. *Znamensk*) cemetery.

Fig. 9. Type I variant 4 amulets with twisted wire  $\Omega$  (omega) pendants with rolled terminals: 1 – Arglaičiai bur. 10 (LNM AR 637:24), 2–8 – Jakštaičiai cemetery (2 – bur. 36 (LNM AR 539:58), 3–8 – bur. 173 (LNM AR 539:401–402, 403–407), 9–12 – Kuršai cemetery (9 – k 26 (ŽAM GEK 30.964:391), 10 – bur. 37 (ŽAM GEK 30.964:645), 11–12 – bur. 46 (ŽAM GEK 30.964:1004–1005)), 13 – Mažeikiai bur. 107 (LNM AR 695:297).

Fig. 10. The correlation cluster for type I variant 4 amulets with twisted wire  $\Omega$  (omega) pendants with rolled terminals: 1 – a loop earring, 2 – a so-called question-mark-shaped earring, 3 – a neck-ring, 4 – a necklace with crotals, 5–6 – cast sheet type II brooches, 7 – an omega brooch with rolled terminals, 8 – an omega brooch with unicorn terminals, 9 – an omega brooch with knob-shaped terminals, 10–11 – ring brooches with twisted wire and braided bows, 12 – a cruciform pin, 13 – a twisted wire type II ring, 14 – an imitation twisted wire, type III ring, 15 – a braided type III ring, 16 – a braided type IV ring, 17 – an imitation braid, type V ring, 18 – a cast sheet ring, 19 – a type I band ring, 20 – a type III band ring, 21 – buttons, 22 – an iron buckle, 23 – a tanged knife, 24 – a knife with a decorated sheath.

10 – Arglaičiai bur. 10; 8, 18 – Jakštaičiai bur. 36; 2, 9, 12, 19, 21–22 – Jakštaičiai bur. 119; 11, 16, 20, 23 – Jakštaičiai bur. 173; 3–4, 7, 13 – Kuršai bur. 37; 6, 14–15, 24 – Kuršai bur. 46; 17 – Obeliai bur. 99; 1, 5 – Rumšiškės bur. 2.

Fig. 11. Type I variant 5 amulets with inward curled loops: 1 – Jakštaičiai bur. 214 (LNM AR 539:545), 2 – Jakštaičiai bur. 169 (LNM AR 539:390), 3 – Kejėnai bur. 69 (VDKM 2002:402), 4 – Žalakiai bur. 23 (ŽAM GEK 26.244), 5 – Patumšaliai cemetery (LNM AR 28:29), 6 – Dikturai bur. 80 (LNM AR 655:234), 7 – Liepiniškės bur. 26 (Utena KM), 8 – Skrebinai cemetery (LNM AR 688:325), 9 – Šapnagiai bur. 3 (LNM AR 653:36), 10 – Liepiniškės bur. 29 (LNM AR 542:36).

Fig. 12. The correlation cluster for type I variant 5

amulets with inward curled loops: 1 – a GDL type IV coin, 2 – a pentagonal, variant 8 chaplet plate, 3 – a loop earring, 4 – a so-called question-mark-shaped earring, 5 – a neck-ring, 6–8 – necklaces, 9 – a cast sheet type I brooch, 10–12 – cast sheet type II brooches, 13 – an eight-petalled variant 4 rosette brooch, 14 – an omega brooch with rolled terminals, 15 – an omega brooch with knob-shaped terminals, 16 – a ring brooch with a cast sheet bow, 17–19 – various ring brooches, 20 – a ring brooch decorated with lily-shaped projections around the edge, 21 – a flat – cast sheet bracelet with rolled terminals, 22 – a twisted wire type I ring, 23 – a braided type IV ring, 24 – an imitation braid, type V ring, 25 – a cast sheet ring, 26 – a type I band ring, 27 – a type III band ring, 28 – an individual ring with a rhomboid plate, 29 – a pewter rosette plate, 30 – a slate spindle, 31 – a needle case, 32 – a symbolic key, 33 – a bronze loop, 34 – a tanged knife, 35 – a knife with a wooden handle, 36 – a pot.

3, 26 – Dikturai bur. 80; 14, 17, 25, 27 – Jakštaičiai bur. 166; 5–6, 19, 23 – Jakštaičiai bur. 169; 22 – Jakštaičiai bur. 214; 7, 15–16, 21 – Liepiniškės bur. 26; 11–13, 36 – Liepiniškės bur. 29; 2, 29, 31 – Obeliai bur. 86; 8–9, 24 – Obeliai bur. 126; 10, 20, 28, 30, 32, 34 – Obeliai bur. 137; 33, 35 – Paalksniai bur. 35; 4, 18 – Šapnagiai bur. 3.

Fig. 13. Type I variant 6 amulets with outward curled and rolled loops: 1 – Kuršai bur. 49 (ŽAM GEK 30.964:1087), 2 – Paalksniai bur. 3 (LNM), 3 – Aizkraukle bur. 79, 4 – Puze cemetery, 5 – Jakštaičiai bur. 39 (LNM AR 539:83), 6 – Jakštaičiai bur. 210 (LNM AR 539:533), 7 – Lake Obeliai (LNM AR 621:2187), 8 – Paalksniai cemetery (LNM), 9 – Šiauliai bur. 4-5 (ŠAM GEK 27:18), 10 – Paalksniai bur. 27 (LNM), 11 – Payžnys cemetery (LNM AR 553:36), 12 – Užgiriai cemetery (ŽAM GEK 5067), 13 – Vinakalns bur. 28.

Fig. 14. The correlation cluster for type I variant 6 amulets with outward curled and rolled loops: 1 – a GDL type III coin; 2 – a loop earring, 3 – a so-called question-mark-shaped earring, 4 – a neck-ring, 5 – cast sheet pendants, 6–7 – cast sheet type II brooches, 8 – an omega brooch with unicorn terminals, 9 – an omega brooch with pomegranate terminals, 10 – a low-relief ring brooch, 11 – a ring brooch with a wound wire bow, 12 – a star brooch with eight rays, 13 – a twisted wire type IV ring, 14 – a braided type IV ring, 15 – a cast sheet ring, 16 – a flat type I ring, 17 – a coil ring, 18 – a symbolic key, 19 – buttons, 20 – an iron buckle, 21 – a bronze loop, 22 – a tanged knife, 23 – a knife with a wooden handle.

4, 6–8, 19 – Jakštaičiai bur. 39; 9, 16 – Jakštaičiai

bur. 210; 15, 20–21 – Kuršai bur. 49; 3, 11, 14, 23 – Paalksniai bur. 3; 10, 13, 17–18, 22 – Paalksniai bur. 27; 2, 5, 12 – Šiauliai bur. 4–5.

Fig. 15. Type I amulets with broken off bail ends: 1 – Jakštaičiai bur. 119 (LNM AR 539:279), 2 – Jakštaičiai bur. 200 (LNM AR 539:517), 3 – Karmėlava bur. 102 (VDKM 2233:71), 4 – Pajauta Valley in Kernavė (KVAIRM A-5093), 5 – Kuršai bur. 46 (ŽAM GEK 30.964:1006), 6 – Paežeris bur. 144 (LNM AR 460:385), 7 – Pribitka bur. 49 (LNM AR 640:215), 8 – Pribitka bur. 56 (LNM AR 640:251); 9 – Šeimyniškeliai hill fort site (VŽM), 10 – Šlapgiris bur. 9 (LNM AR 468:41).

Fig. 16. The correlative cluster for type I amulets with broken off bail ends: 1 – a loop earring, 2 – a neckring, 3–5 – cast sheet type II brooches, 6 – an omega brooch with rolled terminals, 7 – an omega brooch with lily-shaped terminals, 8 – an imitation twisted wire, type III ring, 9 – a braided type IV ring, 10 – a cast sheet ring, 11 – a type I band ring, 12 – an adjustable band ring, 13 – a bronze bead, 14 – individual crotals, 15 – a spindle, 16 – a button, 17 – a tanged knife, 18 – a knife with a decorated sheath, 19 – a pot.

1, 3, 11–12, 14, 19 – Karmėlava bur. 102; 7, 16–17 – Paežeris bur. 144; 4, 6, 8, 15 – Pribitka bur. 56; 2, 5, 9–10, 13, 18 – Šlapgiris bur. 9.

Fig. 17. Type II amulets: 1 – Arglaičiai bur. 12 (LNM AR 637:31), 2 – Diktarai bur. 28 (LNM AR 655:118), 3 – Kuršai bur. 4 (ŽAM GEK 30.964:52), 4 – Narkūnai bur. 2 (LNM AR 642:13), 5 – Obeliai bur. 127 (LNM AR 621:1113), 6 – Patumšaliai cemetery (LNM AR 28:30), 7 – Šeimyniškeliai bur. 43 (VŽM).

Fig. 18. The correlation cluster for type II amulets: 1 – a necklace with crotals and type II crosses, 2–4 –

cast sheet type II brooches, 5 – a brooch with a wheel symbol, 6 – a six-petalled rosette brooch, 7 – an omega brooch with rolled terminals, 8 – an omega brooch with unicorn terminals, 9 – an omega brooch with faceted terminals, 10 – a braided bracelet with flat terminals, 11 – a braided type III ring, 12 – an imitation braid, type V ring, 13 – a cast sheet ring, 14 – a type I band ring, 15 – a symbolic key, 16 – a needle case, 17 – a slate spindle, 18 – a button, 19 – a tanged knife, 20 – a knife with a decorated sheath.

9 – Arglaičiai bur. 12; 2–3, 10, 12, 17 – Diktarai bur. 28; 4, 7, 13–14, 20 – Kuršai bur. 4; 1, 5, 16, 18 – Narkūnai bur. 2; 8, 15 – Obeliai bur. 127; 6, 11, 19 – Šeimyniškeliai bur. 43.

Fig. 19. Type III amulets: 1 – Kuršai bur. 4 (ŽAM GEK 30.964:367), 2 – Varniai bur. 17 (1998 excavation; ŽAM), 3 – Geniakalnis cemetery (Utena KM A-618), 4 – Jakštaičiai bur. 190 (LNM AR 539:489), 5 – Karmėlava bur. 75 (VDKM 2233:12), 6 – Rumšiškės bur. 149 (LNM AR 390:423), 7 – Skrebinai bur. 134 (LNM AR 688:258).

Fig. 20. The correlation cluster for type III amulets: 1 – square, variant 23 chaplet plates, 2 – a loop earring, 3 – a so-called question-mark-shaped earring, 4–6 – cast sheet type II brooches, 7 – an omega brooch with rolled terminals, 8 – an omega brooch with unicorn terminals, 9 – a cruciform pin head, 10 – a braided type IV ring, 11 – a cast sheet ring, 12 – a band ring, 13 – an individual ring, 14 – a symbolic key, 15 – an iron needle case?, 16 – a bronze buckle, 17 – a bronze loop, 18 – a tanged knife, 19 – a knife with a wooden handle.

5–6, 8–10, 15, 17–18 – Jakštaičiai bur. 190; 2, 12 – Karmėlava bur. 75; 3–4, 16 – Rumšiškės bur. 149; 1, 11, 13–14, 19 – Skrebinai bur. 134; 7 – Varniai bur. 17.